

# AUDIO ANALOGUE



## MAESTRO 2.0

### **ZERO FEEDBACK INTEGRATED AMPLIFIER**

MANUALE D'ISTRUZIONI – ITALIANO(p.1/p.14)  
OWNER'S MANUAL – ENGLISH(p.15/p.26)  
MANUEL D'UTILISATION – FRANÇAIS(p.27/p.38)  
BEDIENUNGSANLEITUNG – DEUTSCH(S.39/S.52)

## ITALIANO

Caro Audiofilo,

congratulazioni e grazie per aver scelto il Maestro 2.0 Integrated Amplifier.

L'amplificatore integrato Maestro 2.0 è l'ultimo arrivato della famiglia Audio Analogue. Derivato dal Maestro Anniversary, è la sua naturale evoluzione ed esaltazione ai massimi livelli. Nato dal team Airtech, il Maestro 2.0 è un perfetto connubio tra musicalità e potenza pressoché senza limiti.

### Caratteristiche costruttive:

- due trasformatori toroidali da 670W disegnati appositamente per il Maestro 2.0;
- sia l'amplificatore di potenza che il preamplificatore non fanno uso di feedback globale;
- tutti gli stadi sono bilanciati;
- controllo di volume RR con attenuazione a relè e resistenze di alta precisione;
- commutatori di ingresso a relè per minimizzare le non linearità;
- resistenze militari a montaggio tradizionale sovradimensionate per minimizzare la distorsione termica;
- condensatori per uso audio;
- tre ingressi stereo RCA;
- due ingressi stereo bilanciati;
- gestione a microcontrollore.

## **PREMESSA**

AF GROUP SRL, proprietaria del marchio AUDIO ANALOGUE e produttrice dei prodotti AUDIO ANALOGUE non accetta responsabilità nei casi in cui: le procedure operative di utilizzo e manutenzione dell'apparato descritte nel manuale non siano rispettate. I danni si verifichino in seguito a riparazioni o modifiche dell'apparato eseguite da personale non autorizzato o a seguito di normale deterioramento dell'apparato. Nessuna parte del presente manuale può essere riprodotta con alcun mezzo, trasmessa o copiata per usi pubblici e/o privati senza la previa autorizzazione di AF GROUP SRL. Le informazioni contenute nel presente manuale sono relative ai dati in possesso di AF GROUP SRL al momento della pubblicazione; AF GROUP SRL si riserva il diritto di apportare cambiamenti al presente documento senza alcun preavviso. L'apparato è stato progettato e prodotto in conformità con le linee guida CE per l'ottenimento del marchio

al momento della stampa. I test necessari sono stati effettuati con esito positivo.

Questo apparato non può essere utilizzato per scopi diversi da quelli per i quali è stato fabbricato.

AF GROUP SRL non si assume alcuna responsabilità per incidenti o danni dovuti all'uso improprio dell'apparato.

**AVVERTENZA:** rispettare le norme di sicurezza contenute in questo manuale prima di iniziare a utilizzare l'apparato.

Non aprire l'apparato. Non devono essere eseguite ulteriori operazioni rispetto a quelle descritte in questo manuale. Per l'assistenza tecnica, contattare sempre il rivenditore AUDIO ANALOGUE o AF GROUP SRL direttamente. Il mancato rispetto delle istruzioni contenute in questo manuale invaliderà i termini e le condizioni della garanzia.

## **PRECAUZIONI NECESSARIE PER LA SICUREZZA E LA MANUTENZIONE**

**ATTENZIONE:** prima di iniziare qualsiasi operazione, utilizzo o manutenzione dell'apparecchiatura, è strettamente necessario leggere attentamente il presente manuale. Per evitare incidenti o pericoli è necessario seguire le seguenti istruzioni. Attivare l'apparato solo dopo aver verificato se l'installazione è stata eseguita correttamente secondo le istruzioni contenute in questo manuale.

Evitare di installare l'apparato in luoghi soggetti a temperature o umidità estremamente elevate.

Evitare di ostruire la ventilazione e il surriscaldamento. Non posizionare l'apparato su tappeti o altre superfici morbide. Anche l'installazione dell'apparato vicino a termosifoni o in ambienti chiusi senza ventilazione dovrebbe essere evitata. Non accendere l'apparato fino a quando non è stato installato correttamente e completamente, fornire all'apparato solo il tipo di tensione indicato sull'etichetta della tensione. In caso di dubbi sulla tensione disponibile, consultare un tecnico esperto per assistenza tecnica.

L'apparato deve essere collegato a una presa di corrente collegata a terra. Lo chassis dell'apparato è metallico; se manca la connessione di terra, può risultare pericoloso. In caso di danni al cavo di alimentazione, è necessario sostituirlo immediatamente con un cavo dello stesso tipo. Questa operazione deve essere eseguita solo dopo aver scollegato l'apparato dall'alimentazione principale.

Non posizionare oggetti sul cavo di alimentazione e verificare che non sia posizionato in mezzo. Il cavo non deve essere annodato o arricciato. Sostituire sempre i fusibili con altri dello stesso tipo.

Non utilizzare l'apparato vicino all'acqua o ad altri liquidi. In caso di perdite di liquido nell'apparato, la spina deve essere scollegata dalla presa evitando di toccare le parti metalliche. Il personale tecnico competente dovrebbe essere invitato a controllare l'apparato prima di riutilizzarlo. Non collocare recipienti contenenti liquidi sull'apparato, anche quando è spento. Tenere l'apparecchiatura lontana da fonti di calore, quali luce solare diretta, cucine, radiatori ecc ...Scollegare sempre il cavo di alimentazione durante i temporali.

Spegnere sempre l'apparato e scollegare il cavo di alimentazione prima di pulire le parti esterne: questa operazione deve essere eseguita con un panno asciutto e morbido. Non utilizzare mai materiali detergenti a base di alcol. Se il Maestro 2.0 viene trasportato da un ambiente estremamente freddo a uno estremamente caldo, potrebbe crearsi condensa interna, causando un possibile cattivo funzionamento.

In tal caso, attendere almeno un'ora prima di utilizzare nuovamente il Maestro 2.0, per consentirgli di raggiungere gradualmente la temperatura ambiente.

Se non utilizzato per lunghi periodi, scollegare l'apparato dalla presa di rete.

## **ISTRUZIONI PER MESSA FUORI SERVIZIO**

Contattare personale qualificato. Seguire le normative della corrente legislazione vigente in materia di riciclaggio e smaltimento dei rifiuti.

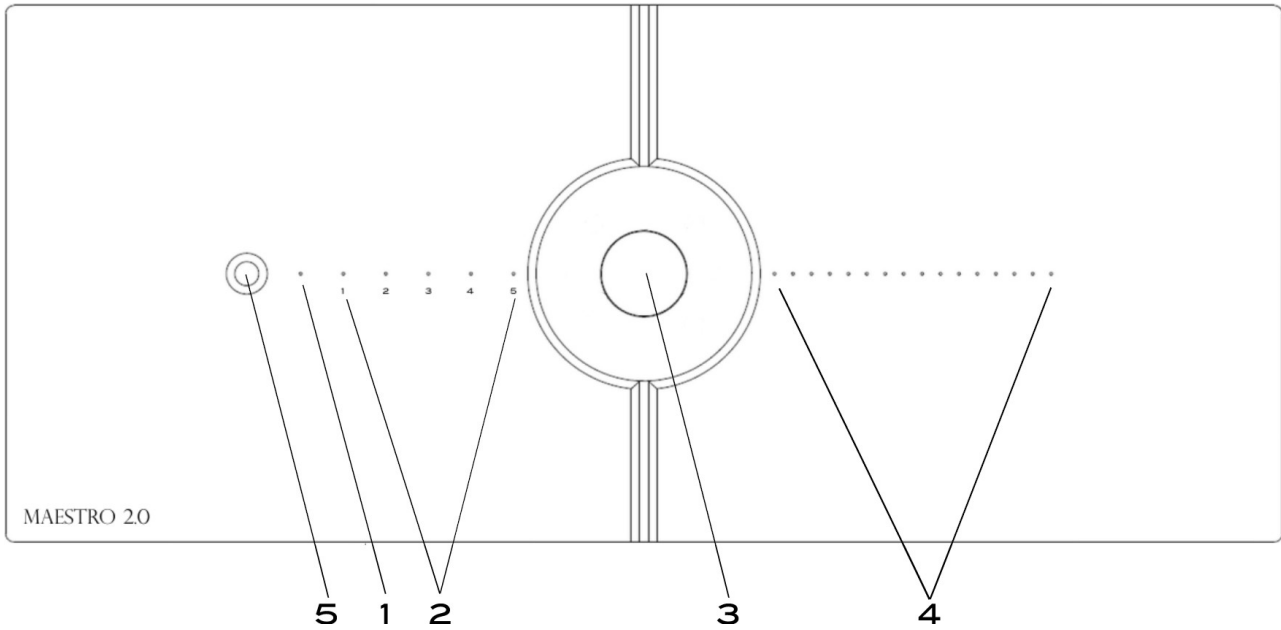

### Descrizione del pannello frontale

- 1 LED di standby (il LED rosso acceso indica apparecchio in standby, il LED spento indica apparecchio in funzione)
- 2 I cinque LED indicano il canale attivo
- 3 Pulsante ON/OFF (una breve pressione accende l'apparecchio, mentre una pressione di almeno 5 secondi lo spegne), Controllo del volume rotativo, selezione del canale (premendo per tre secondi la manopola si cambiano i canali)
- 4 Indicatori del livello di volume.
- 5 Ricevitore IR.

### Note:

- Quando si sta configurando un qualche parametro dell'apparecchio, i LED e la manopola vengono utilizzati in modo differente. Consultare la sezione relativa alle procedure per ulteriori dettagli.
- Nel caso si usi l'apparecchio vicino a certi sistemi di illuminazione o a certi sistemi televisivi, è noto che possono sussistere malfunzionamenti della trasmissione infrarossa.

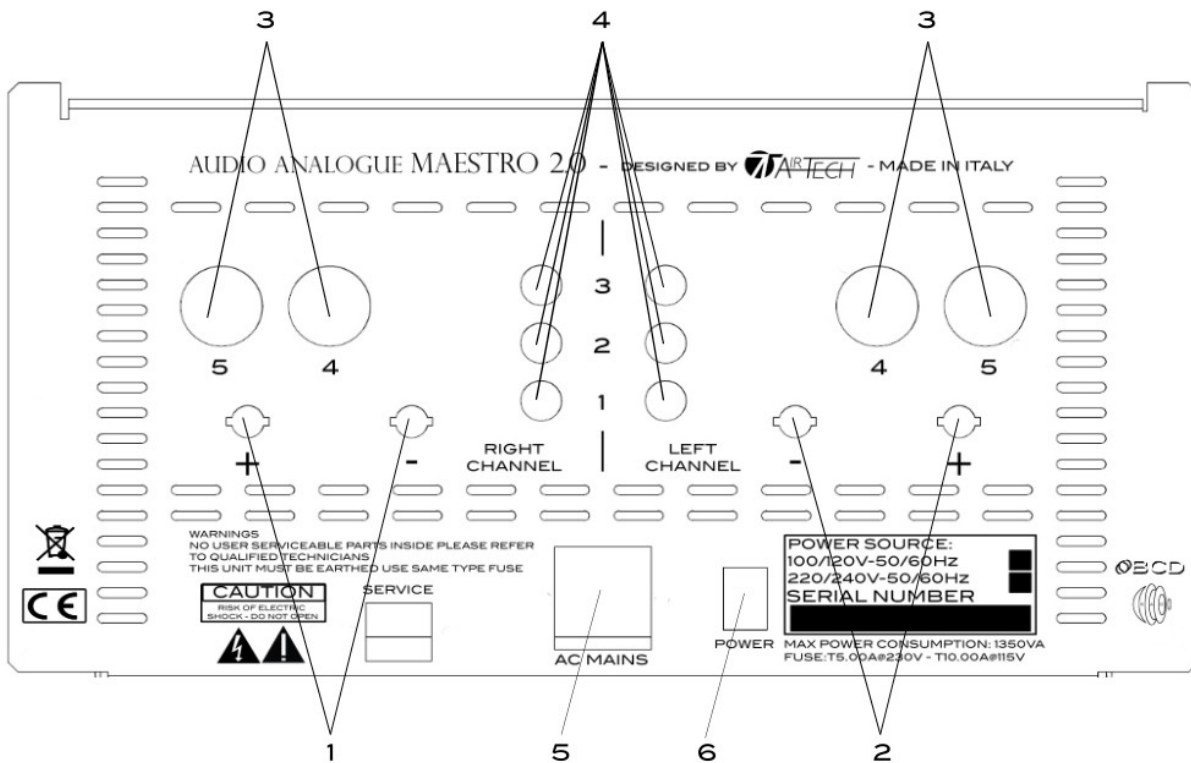

### Descrizione del pannello posteriore

1. RIGHT SPEAKER OUT. Connettore casse destro.
2. LEFT SPEAKER OUT. Connettore casse sinistro.
3. Ingresso Bilanciato. (Vedere oltre: Note sull'ingresso bilanciato).
4. Canali di ingresso RCA (sbilanciati)
5. Presa IEC e fusibili. Collegare qui il cavo di alimentazione fornito insieme all'apparecchio. Se necessario, rimpiazzare con fusibili dello stesso tipo e valore (vedi pannello posteriore)
6. Interruttore per lo spegnimento totale.

## Descrizione del telecomando

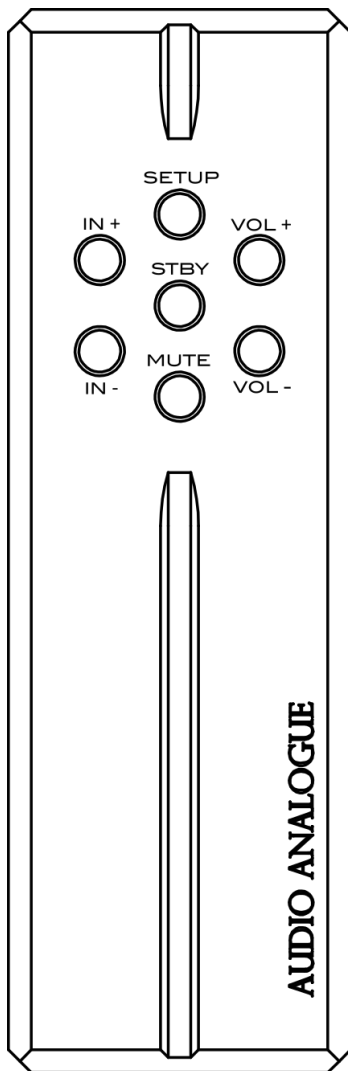

### Funzioni dell'AMPLIFICATORE

Il telecomando in dotazione è dedicato al solo amplificatore.

Ci sono sette pulsanti:

- **STBY** : Accende e spegne l'amplificatore
- **SETUP** : usato per le funzioni speciali (vedi oltre)
- **MUTE** : attiva/disattiva la funzione di silenziamento
- **IN+** : cambia la sorgente (incrementa il canale)
- **IN-** : cambia la sorgente (decrementa il canale)
- **VOL+** : alza il volume.
- **VOL-** : abbassa il volume

**Nota: Sostituire le batterie al telecomando nel caso in cui si verificano malfunzionamenti o mancata ricezione dei comandi.**

### Apertura e ispezione dell'imballo

Aprire la scatola di cartone con cautela per non danneggiare il contenuto. L'imballo deve contenere:

- Un Maestro 2.0 Integrated Amplifier
- Un telecomando
- Un cavo di alimentazione
- Due batterie AAA (già inserite nel telecomando)
- Questo manuale

Se qualcuno degli oggetti sopra elencati dovesse mancare, contattate il Vostro rivenditore Audio Analogue di fiducia. Dopo avere estratto le parti di minori dimensioni, estrarre con cautela l'apparecchio dall'imballo. Separare l'imballo dalle imbottiture antiurto in schiuma espansa. Aprire il coperchio del vano porta pile del telecomando ed inserirle nelle posizioni corrette; quindi chiudere il coperchio del vano porta pile.

### Sceita del luogo dove collocare il Maestro 2.0 Integrated Amplifier

Il Maestro 2.0 Integrated Amplifier è un apparecchio che può generare calore in misura non trascurabile. Per questo motivo è consigliabile posizionarlo dove sia garantita una corretta circolazione d'aria. In particolare, è opportuno garantire uno spazio sufficiente attorno e sopra l'apparecchio (almeno 5 cm), ed evitare posizionamenti vicino a fonti di calore (termosifoni o stufe, amplificatori di potenza, televisori).

## Collegamento del Maestro 2.0 Integrated Amplifier

Prima di collegare il Maestro 2.0 Integrated Amplifier alle sorgenti, verificare che tutti gli apparecchi siano scollegati dalla rete elettrica. Per prima cosa, collegare le uscite delle sorgenti audio agli ingressi del Maestro 2.0 Integrated Amplifier che si desiderano utilizzare. Utilizzare solo cavi della migliore qualità. Quindi, collegare le uscite casse del Maestro 2.0 Integrated Amplifier ai diffusori.

Infine, inserire il cavo di alimentazione fornito in dotazione al Maestro 2.0 Integrated Amplifier nell'apposita vaschetta. La spina del cavo di alimentazione andrà poi collegata ad una presa di rete, assicurandosi prima che il pulsante di accensione dell'apparecchio sia nella posizione di "spento".

**ATTENZIONE:** spegnere sempre l'apparecchio quando si collegano o scollegano i cavi casse per evitare shock elettrici.

**ATTENZIONE:** quando si connettono o sconnettono i cavi di segnale da un ingresso del Maestro 2.0, spegnere sempre tutti gli apparecchi collegati.

## NOTE SULLA CONNESSIONE DELLA FASE DI RETE CORRETTA

Il pin di fase è posizionato a sinistra, come mostrato nella figura sottostante. Il cavo di alimentazione in dotazione ha il pin di fase indicato sulla spina per il collegamento alla rete elettrica, accertarsi di trovare la posizione corretta utilizzando un cacciavite rilevatore di fase e, se si sostituisce il cavo di alimentazione, assicurarsi di rispettare la giusta connessione di fase.

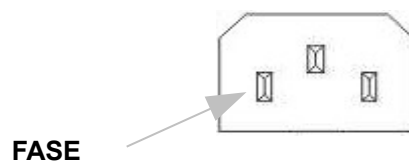

## Accensione del Maestro 2.0 Integrated Amplifier

Prima di tutto mettere l'interruttore posteriore su ON. Il LED di standby sul pannello frontale deve accendersi di rosso. Premere brevemente la manopola centrale oppure il tasto "STBY" sul telecomando, l'apparecchio inizierà la procedura di accensione. Qualora ciò non dovesse accadere, consultare la sezione dedicata alla risoluzione dei problemi.

### Note sull'ingresso bilanciato.

L'ingresso bilanciato del Maestro 2.0 accetta segnali conformi alla piedinatura standard dei connettori XLR riportata nella figura sotto. Per evitare il crearsi di loop di massa tra l'integrato e la sorgente (che danno luogo a problemi di ronzio), si consiglia di usare sempre cavi bilanciati "veri". Cioè cavi nei quali il piedino della massa di segnale è separato dallo schermo del cavo e lo schermo del cavo sia correttamente collegato al connettore del cavo.

Caratteristiche elettriche: L'impedenza di ingresso differenziale del circuito è 47 KOhm. La massima tensione differenziale accettata dall'ingresso bilanciato del Maestro 2.0 è di 6V<sub>rms</sub>.

Femmina

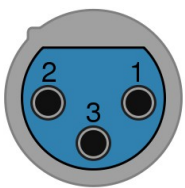

Pin	Funzione
1	Massa
2	Terminale Polarità "Positiva" (in fase)
3	Terminale "negativo" (in controfase)

### Note sugli ingressi RCA

Gli ingressi RCA, sono tutti ingressi stereo standard.

Caratteristiche elettriche: La massima tensione di ingresso è di 6 V<sub>rms</sub>. L'impedenza di ingresso è di: 47KOhm.

### Consigli sull'utilizzo del Maestro 2.0 Integrated Amplifier

È consigliabile spegnere l'apparecchio quando non lo si usa e scollegare la spina del cavo di alimentazione di rete quando non viene utilizzato per lunghi periodi di tempo e comunque in occasione di temporali e tempeste elettriche. Evitare di usare oggetti di metallo di piccole dimensioni vicino all'apparecchio perché potrebbero cadere all'interno.

Evitare di tenere l'apparecchio acceso se non lo si usa.

### Regolazione del volume e silenziamento (mute)

La manopola del volume sul pannello frontale e i pulsanti di controllo del volume sul telecomando agiscono sul livello generale di ascolto. Ciò significa che il volume di entrambi i canali viene modificato dello stesso valore.

Il pulsante di mute sul telecomando permette il silenziamento totale dei due canali. Questa funzione è utile qualora sia improvvisamente necessario abbassare il volume di ascolto, per esempio per rispondere al telefono o per parlare con qualcuno o ancora quando si desidera cambiare il CD nel lettore. Quando l'apparecchio è in mute, i LED del volume cominceranno a lampeggiare per visualizzare lo stato in cui si trova l'apparecchio. Anche mentre l'apparecchio è in mute, sarà possibile selezionare un ingresso diverso e cambiare la regolazione del volume. Una volta disattivato il mute, l'apparecchio tornerà all'ultimo livello di volume settato.

### Selezione dell'ingresso per l'ascolto

La selezione dell'ingresso audio desiderato per l'ascolto avviene tramite la pressione per tre secondi della manopola Volume/Select sul pannello frontale oppure mediante i pulsanti di controllo dell'ingresso del telecomando. Nel primo caso gli ingressi vengono selezionati ciclicamente, nel secondo è possibile scorrerli verso l'alto o verso il basso semplicemente premendo i tasti IN+ ed IN- sul telecomando. Il Maestro 2.0, quando cambia un ingresso, aspetta che l'offset di uscita si sia stabilizzato per evitare rumori sulle casse. Questo tempo aumenta al crescere del volume.

### Settaggio della configurazione

In questa sezione verranno descritte le varie procedure per impostare le funzioni che caratterizzano il Maestro 2.0.

Si può accedere alle funzioni solo attraverso il telecomando utilizzando il tasto "SET" (una singola pressione del tasto SET per andare alla configurazione successiva).

Quando l'apparecchio entra in modalità di configurazione, i **LED degli ingressi** indicheranno la funzione impostata secondo la seguente numerazione:

1. Selezione della luminosità dei LED
2. Selezione Scala Volume
3. Regolazione del Bilanciamento
4. Settaggio direct mode

Per andare a cambiare il settaggio di ogni configurazione, si dovrà andare ad operare con i tasti del telecomando VOL+ e VOL-, che andranno ad attivare i LED della barra del volume corrispondenti al settaggio desiderato.

Tutti i settaggi vengono memorizzati nel controllore così da essere richiamati ad ogni accensione.

**Per tornare al normale funzionamento, continuare a premere il tasto SET fin quando l'amplificatore non esce dalla modalità di configurazione e torna al normale stato di funzionamento.**

### Regolazione Luminosità LED (LED ingressi n°1)

In questa modalità solo il LED dell'ingresso 1 sarà più luminoso. I primi tre **LED del volume** indicheranno quale delle tre luminosità possibili è impostata. La regolazione della luminosità viene applicata sia ai LED del volume che a quelli di selezione dell'ingresso. Le tre opzioni sono:

1. LED volume 1 - Dark Mode (nessun LED acceso)
2. LED volume 2 - luminosità MID (luminosità media)
3. LED volume 3 - luminosità MAX (luminosità massima, settaggio di fabbrica)

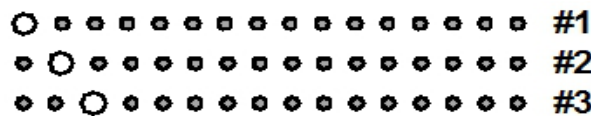

In modalità "Dark", i LED restano spenti finché non viene inviato un qualche comando all'amplificatore, sia attraverso il telecomando che i controlli sul frontale. Quando il comando arriva, i LED si accendono per circa un secondo mostrando lo stato dell'apparecchio. Per modificare l'intensità luminosa, premere i tasti "VOL+" e "VOL-" da telecomando. Ogni pressione del tasto farà variare ciclicamente la modalità dei LED, come rappresentato in figura.

### Selezione Scala Volume (LED ingressi n°2)

In questa modalità solo il LED dell'ingresso 2 sarà più luminoso ed i LED di volume indicheranno la curva attualmente impostata. Ci sono quattro curve di volume:

1. Curva #1 – Questa curva è adatta per i diffusori con efficienza normale (fig. 1) (settaggio di fabbrica)
2. Curva #2 – Questa curva è adatta ai diffusori ad alta efficienza (fig. 2).
3. Curva #3 – Questa curva ottimizza l'ascolto a metà volume (fig. 3).
4. Curva #4 – Questa è una curva lineare -in-dB (fig. 4)

In fig. 5 sono rappresentati i LED di volume in funzione della curva scelta. La curva di default è la numero 1. Per modificare questa impostazione, premere i tasti "VOL+" e "VOL-" del telecomando.

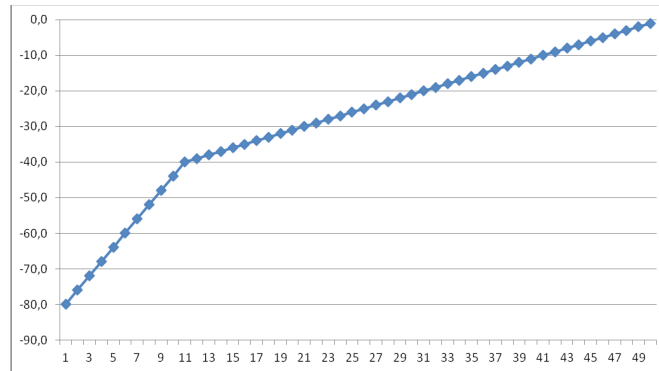

fig. 1

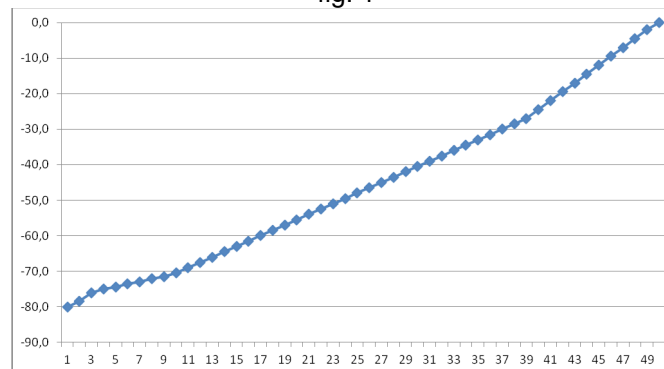

fig. 2

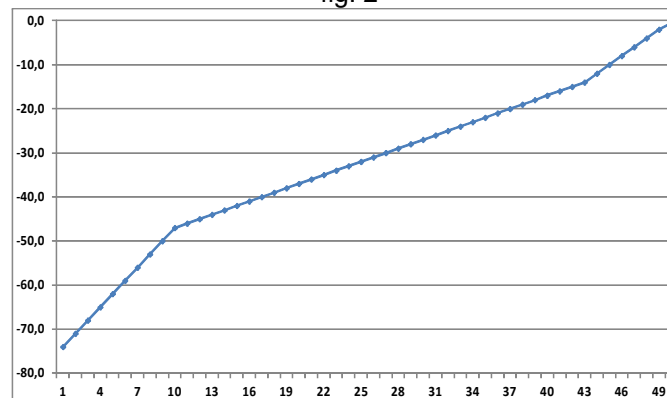

fig. 3

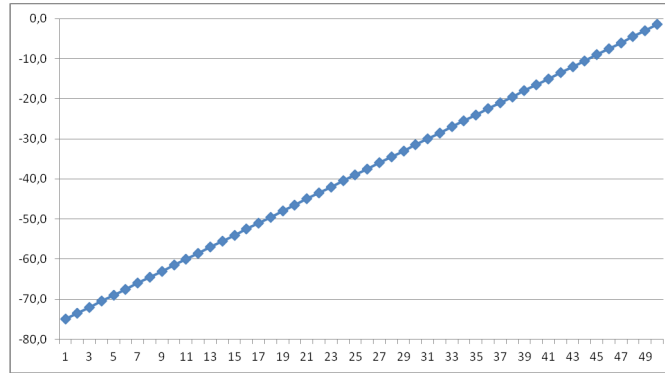

fig. 4

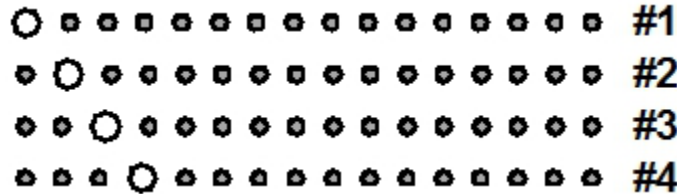
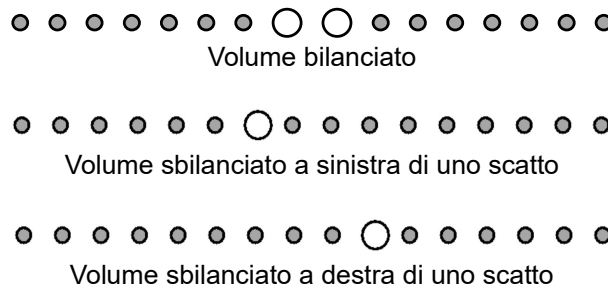

fig. 5

In fig. 5 vengono visualizzati i LED del volume per ogni impostazione. La scala predefinita è il numero 1. Per modificare la scala del volume premere i tasti "VOL+" "VOL-" sul telecomando.

**Regolazione del BALANCE (LED ingressi n°3)**

In questa modalità solo il LED dell'ingresso 3 sarà più luminoso. Questa funzione permette di regolare il bilanciamento fra i due canali. In questa modalità sarà acceso solo il LED dell'ingresso numero 3 mentre la barra dei LED di volume indicherà l'impostazione di bilanciamento corrente. Per cambiare il bilanciamento basta premere i tasti "VOL+" o "VOL-". Di seguito sono mostrati tre esempi.



**Direct mode(led ingressi n°4)**

In questa modalità solo il LED dell'ingresso 4 sarà più luminoso. L'unico ingresso che può funzionare in DIRECT mode è il 3 ed una volta attivato la barra dei LED di volume sono accesi alternativamente. Una volta entrati nel set-up e selezionato il led degli ingressi 4, il DIRECT mode può essere attivato o disattivato spostando I primi due led del volume tramite I tasti VOL+ e VOL- del telecomando. La visualizzazione dello stato è la seguente:

DIRECT mode disattivato(default):



DIRECT mode attivato (funziona come un amplificatore finale):



**IMPORTANTE = Quando l'amplificatore è in modalità DIRECT, il volume è al massimo. FATE ATTENZIONE!**



**RICERCA GUASTI**

<b>Sintomo</b>	<b>Causa</b>	<b>Rimedio</b>
Nessun LED acceso Nessun suono	Cavo di alimentazione non inserito correttamente	Controllare che il cavo di alimentazione di rete sia ben inserito nell'amplificatore e nella presa di rete
	Fusibili bruciati	Controllare i fusibili nel portafusibili (dopo aver staccato il cavo di alimentazione dalla presa di rete) sopra la presa IEC ed eventualmente sostituire con altri dello stesso tipo
LED di un ingresso acceso Nessun suono	Volume regolato al minimo	Alzare il volume
	Cavi di segnale tra sorgente e amp. integrato non connessi correttamente oppure difettosi	Controllare lo stato dei cavi e/o la corretta connessione
	Sorgente spenta o non selezionata correttamente	Controllare che la sorgente sia accesa e attiva, e che sia selezionata correttamente con il selettore degli ingressi
	Cavi di potenza tra amp. integrato e diffusori non connessi correttamente oppure difettosi	Controllare lo stato dei cavi e/o la corretta connessione
Il telecomando non funziona	Batterie scariche o mancanti	Inserire o sostituire le batterie (2 ministilo tipo 'AAA')
	Eccessiva distanza dal pannello frontale dell'apparecchio o angolo non corretto	Avvicinarsi di più all'apparecchio o cambiare angolo
Un canale sta suonando più forte dell'altro	Il bilanciamento potrebbe essere non propriamente regolato	Entrare nel set-up e regolare il bilanciamento nel modo corretto
Il volume risulta essere basso anche con molti led accesi	Scala di volume selezionata non corretta	Entrare nel set-up e selezionare la scala di volume appropriata
<b>Se i rimedi suggeriti non dovessero funzionare oppure il problema non è riportato nella lista, contattate il vostro rivenditore Audio Analogue</b>		

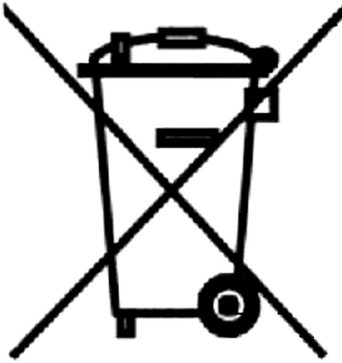

## **A. INFORMAZIONI SULLO SMALTIMENTO PER GLI UTENTI PRIVATI**

### **1 Nell'Unione europea**

Attenzione: Per smaltire il presente dispositivo non utilizzare il normale bidone della spazzatura!

Le apparecchiature elettriche ed elettroniche usate devono essere gestite a parte in conformità alla legislazione che richiede il trattamento, il recupero e il riciclaggio adeguato dei suddetti prodotti.

In seguito alle disposizioni attuate dagli Stati membri, i privati residenti nella UE possono conferire gratuitamente le apparecchiature elettriche ed elettroniche usate a centri di raccolta designati\*.

In alcuni paesi\*, anche il rivenditore locale può ritirare gratuitamente il vecchio prodotto se l'utente ne acquista un altro nuovo di tipologia simile.

\*) Per maggiori informazioni si prega di contattare l'autorità locale competente.

Se le apparecchiature elettriche o elettroniche usate hanno batterie o accumulatori, l'utente dovrà smaltirli a parte preventivamente in conformità alle disposizioni locali.

Lo smaltimento corretto del presente prodotto contribuirà a garantire che i rifiuti siano sottoposti al trattamento, al recupero e al riciclaggio necessari prevenendone il potenziale impatto negativo sull'ambiente e sulla salute umana, che potrebbe derivare da un'inadeguata gestione dei rifiuti.

### **2 In paesi che non fanno parte dell'UE**

Se si desidera eliminare il presente prodotto, contattare le autorità locali e informarsi sul metodo di smaltimento corretto.

## **B. INFORMAZIONI SULLO SMALTIMENTO PER GLI UTENTI COMMERCIALI**

### **1. Nell'Unione Europea**

Se il prodotto è impiegato a scopi commerciali. Procedere come segue per eliminarlo.

Contattare il proprio rivenditore Audio Analogue che fornirà informazioni circa il ritiro del prodotto. Potrebbero essere addebitate le spese di ritiro e riciclaggio. Prodotti piccoli e quantitativi ridotti potranno essere ritirati anche dai centri di raccolta locali.

### **2. In paesi che non fanno parte dell'UE**

Se si desidera eliminare il presente prodotto, contattare le autorità locali e informarsi sul metodo di smaltimento corretto.

**ENGLISH**

Dear Audiophile,

congratulations and thank you for choosing the Maestro 2.0 Integrated Amplifier.

The Maestro 2.0 Integrated Amplifier is the latest arrival in the Audio Analogue family. Derived from the Maestro Anniversary, it is its natural evolution and exaltation at the highest levels. Born from the Airtech team, the Maestro 2.0 is a perfect combination of musicality and almost limitless power.

Construction features:

- two 670W toroidal transformers specially designed for the Maestro 2.0;
- both the power amplifier and the preamplifier do not make use of global feedback;
- all stages are balanced;
- RR volume control with high precision relay attenuation and resistors;
- relay input switches to minimize non-linearity;
- over-sized conventional military mounts to minimise thermal distortion;
- audio grade capacitors;
- three stereo RCA Inputs;
- two balanced stereo inputs;
- microcontroller management.

## INTRODUCTION

AF GROUP SRL, owner of AUDIO ANALOGUE brand and manufacturer of AUDIO ANALOGUE products does not take any responsibility in the following cases:

Whenever the operational procedures related to the use and maintenance of the unit as described in this manual are not respected.

Whenever damages occur to the unit because of fixing and modifications made by non-authorized personnel or because of normal deterioration of the system.

No part of this manual can be reproduced by any means, transmitted or copied for private or public use without prior authorization from AF GROUP SRL.

The information contained in this manual is related to the data kept by AF GROUP SRL at the moment of the issue of this publication; AF GROUP SRL has the right to make changes to this document without prior notice.

The unit has been projected and manufactured according to meet the EC guidelines for obtaining the

mark at the time of printing. The necessary tests were carried out with a positive result.

This unit cannot be used for different purposes other than those for which it has been manufactured.

AF GROUP SRL does not take any responsibilities for accidents or damages due to improper use of the unit.

**WARNING:** Please do respect the safety standards contained in this manual before starting to operate the unit.

Do not open the unit. No further operations than those described in this manual should be made. For technical assistance, please always contact your AUDIO ANALOGUE retailer or AF GROUP SRL directly. Not respecting the instructions contained in this manual will invalidate the terms and conditions of the guarantee.

### NECESSARY PRECAUTIONS FOR SAFETY AND MAINTENANCE

**ATTENTION:** before starting any operation, use or maintenance of the equipment, it is strictly necessary to carefully read the present manual.

To avoid any accidents or hazards it is necessary to follow the instructions below.

Activate the unit only after checking if the installation has been properly made according to the instructions contained in this manual.

Avoid installing the unit in places subjected to extremely high temperatures or humidity.

Do not place the unit on carpets or other soft surfaces. Installing the unit near radiators or in closed environments without ventilation should also be avoided.

Do not turn on the unit until it has not been correctly and completely installed, only supply the unit with the kind of voltage indicated on the voltage label. If you are in doubts about the kind of voltage available, please consult an expert technician for technical assistance.

The unit needs to be plugged to a ground connected inlet. The case of the unit is metallic; if ground connection is missing, it may result dangerous.

In case damages occur to the power cable, it should be immediately replaced with a cable of the same kind. This operation should be made only after unplugging the unit from the main power.

Do not place objects on the power cable and check that it is not positioned in way through. The cable should not be knotted or curled.

Always replace the fuses with others of the same kind.

Do not use the unit close to water or other liquids. If liquid leaks into the unit, the plug should be disconnected from the socket avoiding touching the metallic parts. Competent technical staff should be asked to check the unit before operating it again.

Do not place recipients containing liquids on the unit, even when it is switched off.

Keep the equipment far from heat sources, such as direct sunlight, kitchens, radiators etc...

Always unplug the power cable during thunderstorms.

Always switch the unit off and unplug the power cable before cleaning the case: this operation should be made using a dry and soft cloth. Never use alcohol-based cleaning material.

If the Maestro 2.0 is carried from an extremely cold environment to an extremely hot one, it could create internal condensation, causing possible bad functioning.

If this occurs, please wait for at least an hour before using the Maestro 2.0 again, to allow it to gradually reach room temperature.

When not being used for long periods, please unplug the unit by the mains.

### INSTRUCTIONS TO PUT IT OUT OF SERVICE

Contact qualified personnel. Follow the regulations of the current legislation regarding recycling and waste disposal.

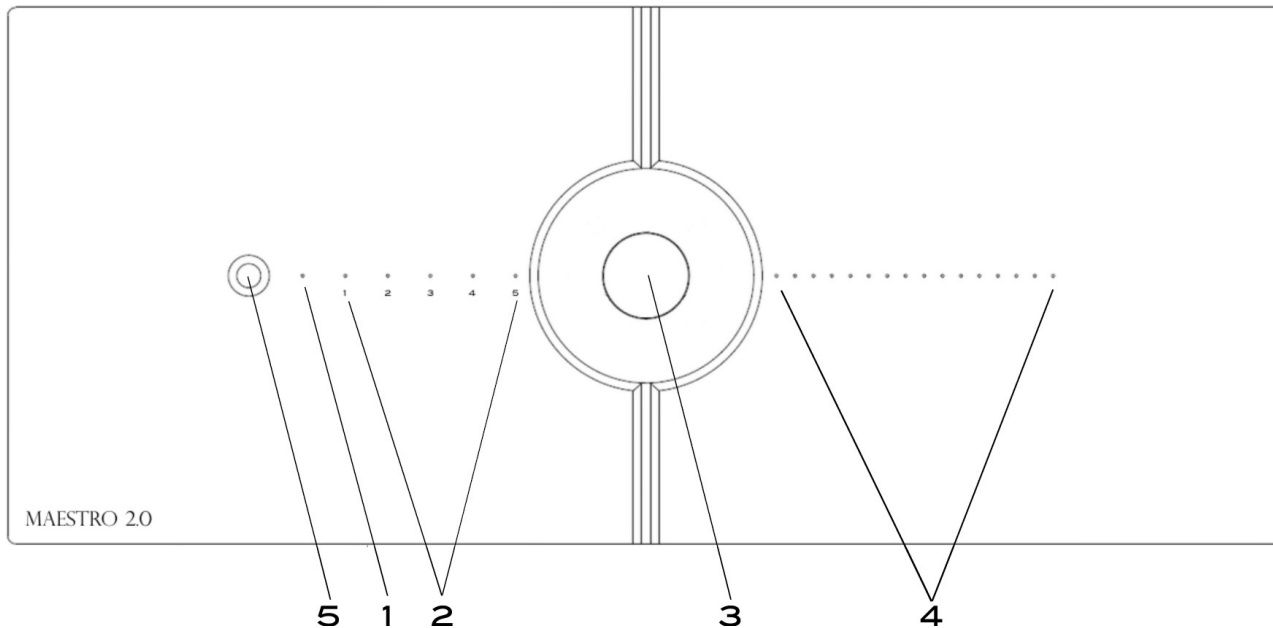

### Front panel description

1. Standby LED (Red light indicates standby, off when the amplifier is working).
2. Active channel indicator.
3. ON/OFF (short push to power ON, five seconds push to power OFF), Volume Control (rotate) and channel selection (three seconds push to change)
4. Volume level indicator
5. IR receiver.

### Notes:

- When a procedure to configure the unit is performed, the knob and the LEDs are used in different ways. Please see the relevant paragraph for more details.
- In case the equipment is close to certain television sets or lighting systems, it is known that malfunction can arise from such systems to the IR transmission.

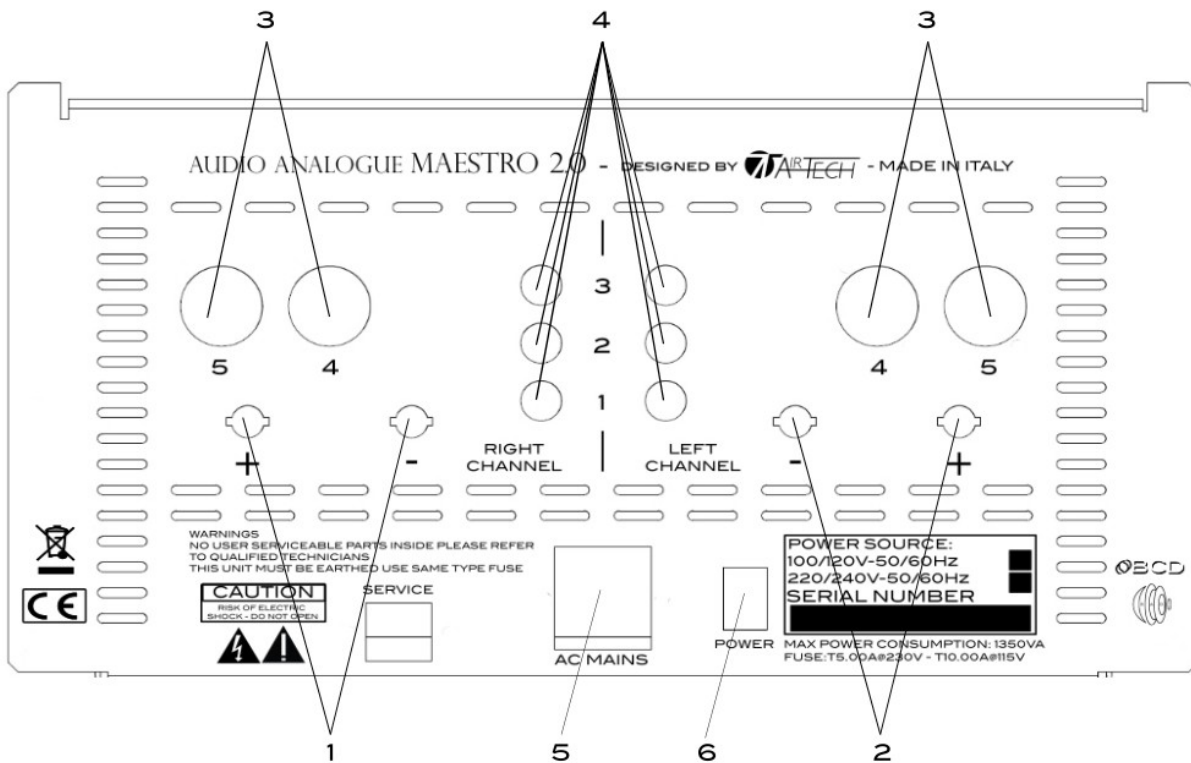

### Back panel description

1. RIGHT SPEAKER OUT. Right speaker out connector.
2. LEFT SPEAKER OUT. Left speaker out connector.
3. Balanced Inputs (See Note on Balanced Input).
4. RCA Input channels (unbalanced).
5. IEC standard power inlet and fuses. Connect here the provided power cord. If necessary, replace the fuses with others of the same kind and value (see back panel for details).
6. Full OFF switch.

## Remote control description

### Remote Amp functions

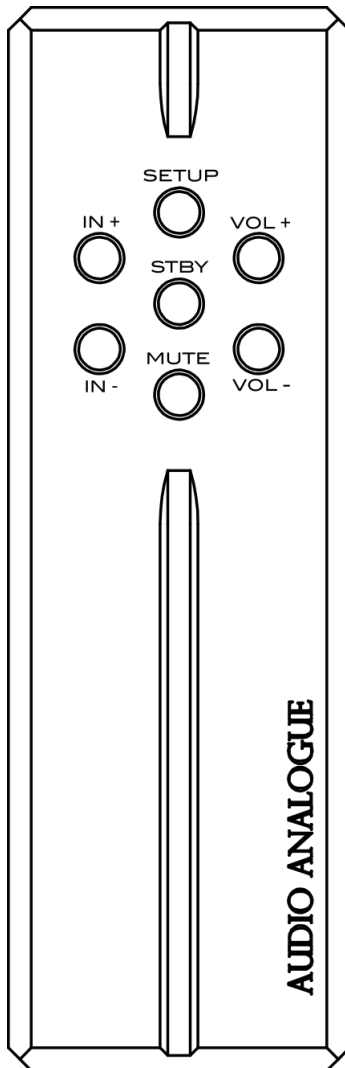

The remote control is dedicated only to your Maestro 2.0.

There are seven buttons:

- **STBY** : Turn ON and OFF the amplifier
- **SETUP** : used for special functions, see further.
- **MUTE** : activates/de-activates the mute function.
- **IN+** : changes the selected source (increase).
- **IN-** : changes the selected source (decrease).
- **VOL+** : increases the volume of the unit.
- **VOL-** : decreases the volume of the unit.

**Note:** Please replace the remote batteries in case the commands from the remote controller are not received correctly.

### Unpacking and checking Maestro 2.0 Integrated Amplifier package

Carefully open the package to avoid damaging the content. The package should contain:

- 1 Maestro 2.0 Integrated Amplifier
- 1 remote control
- 1 power cord
- 2 AAA batteries (already included in the remote control)
- 1 instruction manual

If one of the items listed above is missing, please contact your Audio Analogue retailer. After extracting the smaller items from the package, pull out the unit carefully. Separate the package from the anti-shock expanded-foam protection. If batteries are not already placed in the remote control battery slot, open the slot; insert batteries according to the indicated polarity, then close the battery slot.

### Where to place the Maestro 2.0 Integrated Amplifier

The Maestro 2.0 Integrated Amplifier is a complex unit that may generate a lot of heat. Please locate the unit in a well-ventilated place. In particular, leave at least 5 cm around and above the unit and avoid placing it close to heat sources (radiators, heaters, amplifiers, television sets).

### Plugging in and connecting the Maestro 2.0 Integrated amplifier

Before connecting the Maestro 2.0 Integrated Amplifier to a sound source, please be sure that they're both unplugged from wall outlets. First of all, connect the source's outputs to the Maestro 2.0 Integrated Amplifier inputs you want to use. Please use only high-quality cables. When this is done, connect the Maestro 2.0 Integrated Amplifier outputs to the speakers. At last, after checking that the power button is in the OFF position, plug the power cord into the Maestro 2.0 Integrated Amplifier inlet and into the wall outlet.

**ATTENTION:** when connecting or disconnecting the loudspeaker cables, always turn off the unit to avoid electrical shock.

**ATTENTION:** when connecting or disconnecting the signal cables from the Maestro 2.0 inputs, always turn off all the related equipment.

### NOTES ON CORRECT CONNECTION OF THE PHASE

The phase pin is in the left position as shown in image below. The supplied power cord has the phase pin indicated on the plug for the connection to the power network, make sure to find the right position using a phase detector screwdriver and if you replace the power cord, make sure to respect the right phase connection.

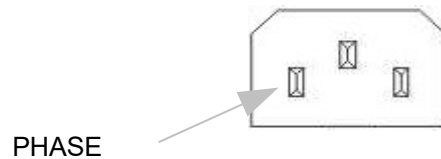

### Powering up the Maestro 2.0 Integrated Amplifier

First of all, put the switch on the rear to ON. The standby LED on the front must turn red. Push the central knob briefly or press the "STBY" button on the remote control. The Maestro 2.0 will begin the start sequence. If after pushing the button nothing happens, please refer to the troubleshooting section of the present manual.

### Notes on balanced input

The balanced input accepts balanced signal according to the standard XLR pinout as reported in the picture below. To avoid creating ground loop between the power amplifier and the source (which can cause hum problems), use only "true" balanced cables having the ground pin separated from the shield and the cable shield properly connected to the cable connector.

Electrical specifications: The maximum signal voltage accepted by the Maestro 2.0 balanced input is 6 V<sub>rms</sub> differential signal. The differential input impedance is 47KOhm.

Female



XLR

Pin	Function
1	Ground
2	"Positive" (in phase) polarity terminal
3	"Negative" (contro phase) terminal

### Notes on RCA inputs

The RCA inputs are all standard stereo inputs.

Electrical specifications: The maximum input voltage is 6 V<sub>rms</sub>. The input impedance is of: 47KOhm.

### Advice on using the Maestro 2.0 Integrated Amplifier

It is preferable to turn the unit off when unused and to unplug it from the outlet when unused for long periods and during lightning and electrical storms. Avoid using small metallic objects around the unit because they could fall inside the unit.

Avoid leaving the unit on if unused.



### Volume scale selection (input LED nr. 2)

In this mode only the LED of input 2 will be brighter and the volume LEDs will show the volume scale currently set. Four different volume scales are available. The four curves are:

1. Volume Scale #1 – This setting is thought for general loudspeakers (fig. 1) (default)
2. Volume Scale #2 – This setting is thought for high efficiency loudspeakers (fig. 2)
3. Volume Scale #3 – This setting is thought to optimize loudspeakers at mid volume (fig. 3)
4. Volume Scale #4 – This setting is a linear-in-dB scale (fig. 4)

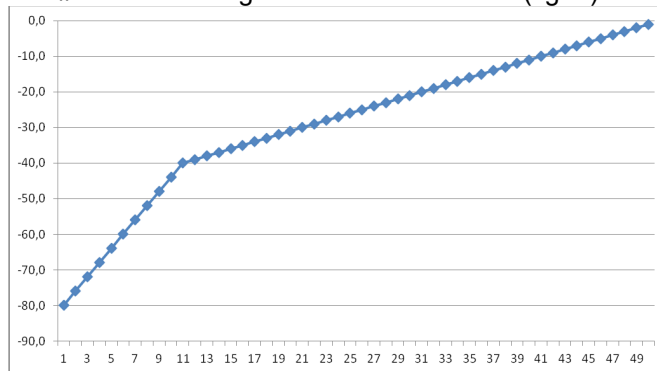

fig. 1

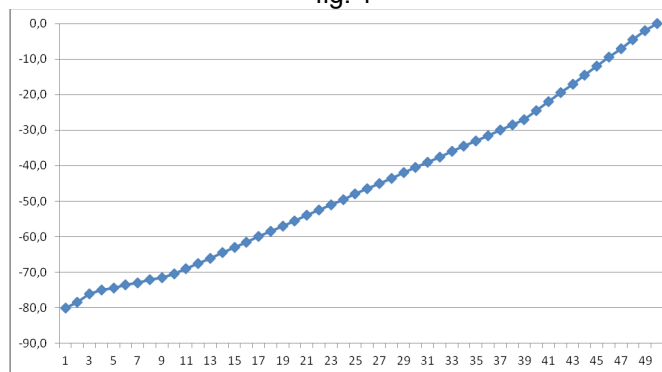

fig. 2

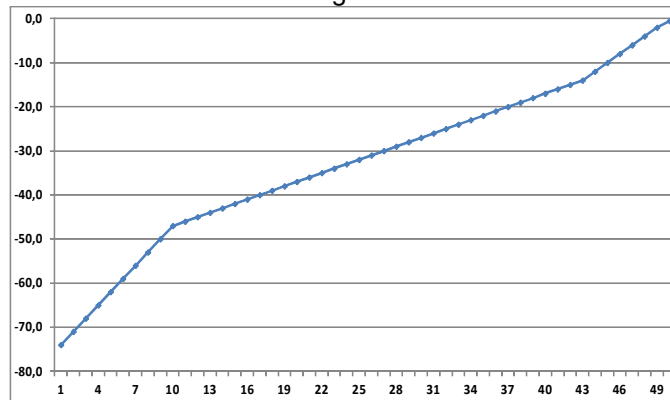

fig. 3

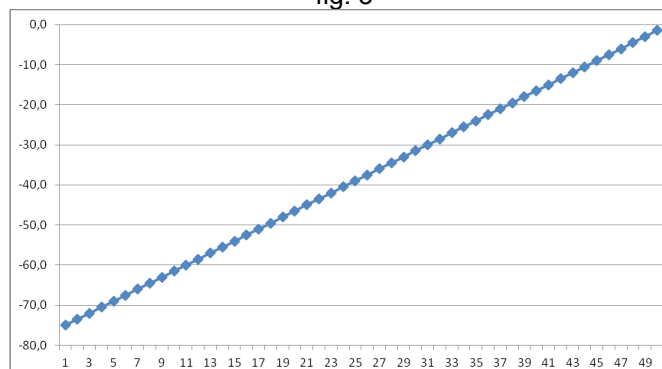

fig. 4

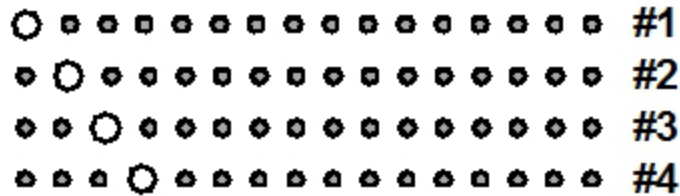
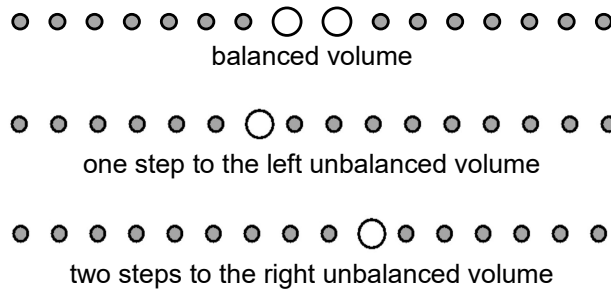

fig. 5

In fig. 5 the volume LEDs for each setting are shown. The default scale is the number 1. To modify the volume scale, push the "VOL+" "VOL-" keys on the remote control.

#### **BALANCE setting (input LED nr. 3)**

In this mode only the LED of input 3 will be brighter. This function permits to balance the two channels. In this mode the input LED number three will be ON and the volume LEDs will show the balance currently set. To change the balance, simply press "VOL+" or "VOL-". The Volume LEDs will display the current settings of the balance according to the figure below (three examples).



#### **DIRECT mode set-up (input LED nr. 4)**

In this mode only the LED of input 4 will be brighter. Only input 3 can be used in DIRECT mode and once activated, the volume bar will have the LEDs alternatively ON. Once entered the set-up and selected the input LED nr. 4, DIRECT mode can be activated moving the first two LEDs of the volume bar using the VOL+ and VOL- keys on the remote control. It will be shown as follows:

DIRECT mode not active (default):



DIRECT mode active (working as a power amp):



**IMPORTANT= When the amplifier is in DIRECT mode, the volume is at the maximum. BE CAREFUL!**

**Alarms**

In case of a malfunction condition the control disconnects the loudspeakers and turns off the power stage.

To show the alarm condition to the user, the Maestro 2.0 uses specific LED configurations.

**In case of an alarm condition, we recommend to turn off the unit as soon as possible by the rear main switch.**

When the unit is in protection mode, no operation is allowed.

The conditions that cause the unit to enter protection mode are:

1. DC VOLTAGE on the loudspeaker outputs.
2. POSITIVE or NEGATIVE power supply fault.
3. OVER TEMPERATURE.

These conditions can be both on the left and the right channel.

Below the Volume LED bar configurations used to indicate the different alarms are shown:

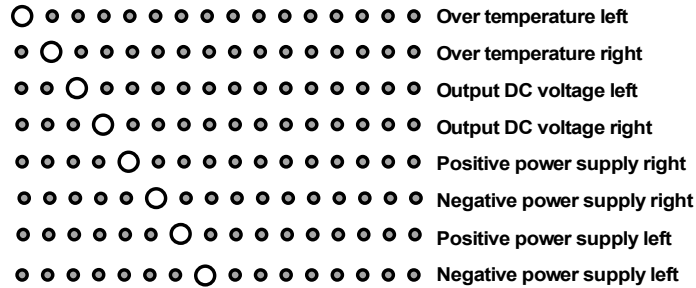

**Technical information**

To have detailed technical information, please visit the website: [www.audioanalogue.com](http://www.audioanalogue.com) where you can also register for the [newsletter service](#) to be continually informed about all of Audio Analogue’s new products, news and all technical stuff published on the website.

**ATTENTION: The Maestro 2.0 is not designed to sustain continuously its maximum output power. High power sine wave tests over a load of 8Ω or less must be evaluated for short time or the over-temperature protection will shut down the amplifier.**

**Technical Data**

Parameter	Measurement conditions	Value
Channels	-	2
Input impedance	-	47 kΩ
Max input signal		6V <sub>rms</sub>
Power on 8Ω load:	One channel working, 230V line	200W @ 1% THD + N
Power on 4Ω load:	One channel working, 230V line	400W @ 1% THD + N
Power on 2Ω load:	One channel working, 230V line	600W @ 1% THD + N
Sensitivity	8Ω output nominal power	720mV <sub>RMS</sub>
Frequency Responce	Attenuation 0dB, -3dB band	90KHz
Output resistance	2Ω nominal power and 1kHz	0.2Ω
Input Noise	Band limits 0Hz-80kHz A-weighted	≈20μV ≈10μV
Signal/noise ratio	Attenuation: 0dB A weighted referred to 8Ω load nominal power	≈100 dB
Standby power consumption	230VAC	<1W

## TROUBLESHOOTING

Symptom	Cause	Remedy
No LED on No sound	Power cord incorrectly plugged in	Make sure the power cord is correctly plugged into the wall outlet
	Burned-out fuses	Check fuses in the fuse panel above the IEC inlet (after unplugging the power cord from the wall outlet) and replace them with new ones of the same type
No sound	Low volume	Turn volume knob right
	Faulty or incorrectly plugged signal connectors between integrated amp. and the sources	Check cables and their connection
	Off or incorrectly selected source	Check if the source is on and active and if it is correctly selected using the in selector
	Faulty or incorrectly plugged power cords between the integrated amplifier and the speakers	Check cables and their connection
Remote control doesn't work	No battery/ worn-out battery	Place/replace battery (2 'AAA' batteries)
	You're standing too far or on an exceeding angle from the front panel	Get closer to the unit or reduce angle
One channel is sounding louder than the other	Balance could be not perfectly regulated	Please enter the balance function by the set-up and properly regulate it
Volume is not loud enough even if many leds are ON	Wrong volume scale selected	Please enter the volume scale selection by the set-up and select the right one
<b>If the suggested remedies do not work or the problem is not shown in the list above, please contact your local Audio Analogue retailer.</b>		

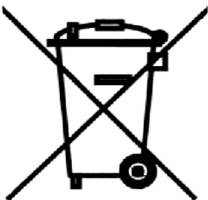

Attention: Your product is marked with this symbol. It means that used electrical and electronic products should not be mixed with general household waste. There is a collection system for these products.

### A. INFORMATION ON DISPOSAL FOR USERS (PRIVATE HOUSEHOLDS)

#### 1 In the European Union

Attention: If you want to dispose of this equipment, please do not use the ordinary dust bin.

Used electrical and electronic equipment must be treated separately and in accordance with legislation that requires proper treatment, recovery and recycling of used electrical and electronic equipment.

Following the implementation by member states, private households within the EU States may return their used electrical and electronic equipment to designated collection facilities free of charge\*. In some countries\* your local retailer may also take back your old product free of charge if your purchase a similar new one.

\*) Please contact your authority for further details.

If your used electrical or electronic equipment has batteries or accumulator, please dispose of these separately before and according to local requirements.

By disposing of this product correctly, you will help ensure that the waste undergoes the necessary treatment, recovery and recycling and thus prevent potential negative effects on the environment and human health which could otherwise arise due to inappropriate waste handling.

#### 2. In other countries outside the EU

If you wish to discard this product, please contact your local authorities and ask for the correct method of disposal.

### B. INFORMATION ON DISPOSAL FOR BUSINESS USERS

#### 1. In the European Union

If this product is used for business purposes and you want to discard it:

Please contact your Audio Analogue dealer who will inform you about the take-back and recycling. Small products (and small amounts) might be taken back by your local collection facilities.

#### 2. In other countries outside the EU

If you wish to discard this product, please contact your local authorities and ask for the current method of disposal.

## FRANÇAIS

Cher Audiophile,

Félicitations et merci d'avoir choisi Maestro 2.0 Integrated Amplifier.

L'amplificateur intégré Maestro 2.0 est le dernier né de la famille Audio Analogue. Dérivé du Maestro Anniversary, il est son évolution naturelle et exaltation aux plus hauts niveaux. Conçu par l'équipe d'Airtech, le Maestro 2.0 est une combinaison parfaite de musicalité et de puissance presque illimitée.

### Caractéristiques de construction :

- deux transformateurs toroïdaux de 670W spécialement conçus pour le Maestro 2.0 ;
- ni l'amplificateur de puissance ni le préamplificateur ne font usage d'un feedback global ;
- tous les stades sont équilibrés;
- contrôle de volume RR avec atténuation à relais et résistances de haute précision;
- commutateurs d'entrée à relais pour minimiser les non-linéarités;
- résistances militaires à montage traditionnel surdimensionnées pour minimiser la distorsion thermique;
- condensateurs pour usage audio;
- trois entrées stéréo RCA;
- deux entrées stéréo équilibrées;
- gestion par microcontrôleur.

## INTRODUCTION

AF GROUP SRL, propriétaire de la marque AUDIO ANALOGUE et fabricant des produits AUDIO ANALOGUE n'accepte aucune responsabilité dans les cas où : les procédures opérationnelles d'utilisation et d'entretien de l'appareil décrites dans le manuel ne sont pas respectées. Les dommages se produisent à la suite de réparations ou de modifications de l'appareil effectuées par du personnel non autorisé ou à la suite d'une détérioration normale de l'appareil. Aucune partie du présent manuel ne peut être reproduite par un quelconque moyen, transmise ou copiée pour un usage public et/ou privé sans l'autorisation préalable de l'AF GROUP SRL. Les informations contenues dans le présent manuel concernent les données détenues par AF GROUP SRL au moment de sa publication ; AF GROUP SRL se réserve le droit d'apporter des modifications au présent document sans préavis.

L'appareil est conçu et fabriqué conformément aux lignes directrices CE pour l'obtention du label lors de l'impression. Les tests requis ont été effectués avec succès.

Cet appareil ne peut être utilisé à des fins autres que celles pour lesquelles il a été fabriqué.

AF GROUP SRL n'assume aucune responsabilité pour les accidents ou les dommages dus à une mauvaise utilisation de l'appareil.

**AVERTISSEMENT** : respecter les règles de sécurité contenues dans ce manuel avant de commencer à utiliser l'appareil.

Ne pas ouvrir l'appareil. Ne pas effectuer d'autres opérations que celles décrites dans ce manuel. Pour l'assistance technique, contactez toujours votre revendeur AUDIO ANALOGUE ou AF GROUP SRL directement. Le non-respect des instructions contenues dans ce manuel invalidera les termes et conditions de la garantie.

## PRÉCAUTIONS NÉCESSAIRES POUR LA SÉCURITÉ ET L'ENTRETIEN

**ATTENTION** : avant de commencer toute opération, utilisation ou entretien de l'équipement, il est strictement nécessaire de lire attentivement le présent manuel. Pour éviter accidents ou dangers, les instructions suivantes doivent être suivies. N'activer l'appareil qu'après avoir vérifié que l'installation a été correctement effectuée conformément aux instructions de ce manuel.

Évitez d'installer l'appareil dans des endroits soumis à des températures ou une humidité extrêmement élevées. Évitez d'obstruer la ventilation et la surchauffe. Ne placez pas l'appareil sur les tapis ou autres surfaces souples. L'installation de l'appareil près des radiateurs ou dans des espaces clos sans ventilation devrait également être évitée. N'allumez pas l'appareil tant qu'il n'est pas installé correctement et complètement, ne fournissez à l'appareil que le type de tension indiqué sur l'étiquette de tension. En cas de doute sur la tension disponible, consultez un technicien expert pour l'assistance technique.

L'appareil doit être relié à une prise de courant reliée au sol. Le châssis de l'appareil est métallique ; s'il n'y a pas de connexion de terre, il peut être dangereux. En cas d'endommagement du câble d'alimentation, il est nécessaire de le remplacer immédiatement par un câble du même type. Cette opération ne doit être effectuée qu'après déconnexion de l'alimentation principale. Ne placez pas d'objets sur le câble d'alimentation et vérifiez qu'il n'est pas positionné au milieu du passage. Le câble ne doit pas être noué ou froissé.

Toujours remplacer les fusibles par des fusibles du même type. Ne pas utiliser l'appareil près de l'eau ou d'autres liquides. En cas de fuite de liquide dans l'appareil, la fiche doit être débranchée de la prise sans toucher les parties métalliques. Le personnel technique compétent devrait être invité à vérifier l'appareil avant de le réutiliser. Ne pas placer de récipients contenant des liquides sur l'appareil, même s'il est éteint.

Maintenir l'équipement à l'écart de sources de chaleur telles que la lumière directe du soleil, cuisines, radiateurs etc... Toujours débrancher le câble d'alimentation pendant les orages.

Éteignez toujours l'appareil et débranchez le câble d'alimentation avant de nettoyer les parties extérieures : cette opération doit être effectuée avec un chiffon sec et doux. Ne jamais utiliser de détergents alcoolisés.

Si le Maestro 2.0 est transporté d'un environnement extrêmement froid à un environnement extrêmement chaud, de la condensation interne pourrait se former, ce qui pourrait provoquer un mauvais fonctionnement.

Dans ce cas, attendre au moins une heure avant de réutiliser le Maestro 2.0 pour lui permettre d'atteindre progressivement la température ambiante.

S'il n'est pas utilisé pendant de longues périodes, déconnecter l'appareil de la prise réseau.

## INSTRUCTIONS PAR MISE HORS SERVICE

Contactez du personnel qualifié. Suivez les réglementations en vigueur en matière de recyclage et d'élimination des déchets.

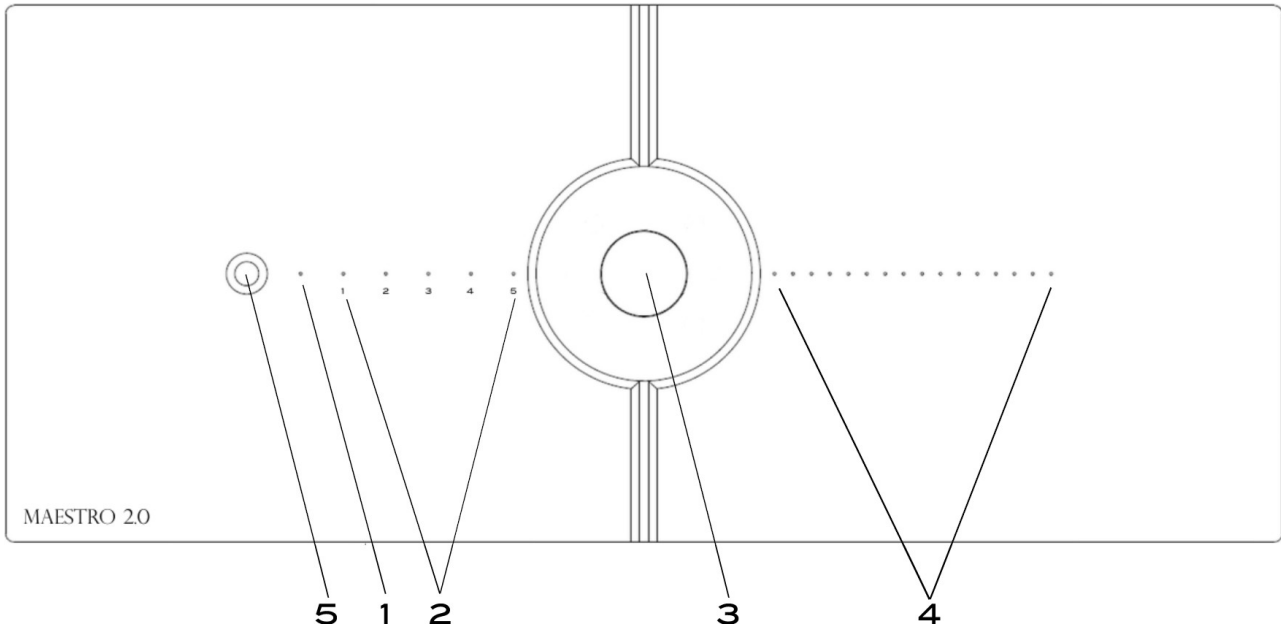

### Description du panneau frontal

1. LED de l'état de veille (la LED rouge allumée indique l'appareil en état de veille, la LED éteinte indique l'appareil en marche).
2. Les cinq LEDs indiquent le canal actif.
3. Bouton marche/arrêt (une courte pression allume l'appareil pendant qu'une pression d'au moins 5 secondes l'éteint), Contrôle du volume rotatif, sélection du canal (en appuyant pendant trois secondes sur le bouton, on change les canaux).
4. Indicateurs de niveau de volume.
5. Récepteur IR.

### Notes :

Lorsque vous configurez un paramètre de l'appareil, les LEDs et le bouton sont utilisés différemment. Reportez-vous à la section des procédures pour plus de détails.

En cas d'utilisation de l'appareil à proximité de certains systèmes d'éclairage ou de certains systèmes de télévision, on sait qu'il peut y avoir des défauts de fonctionnement de la transmission infrarouge.

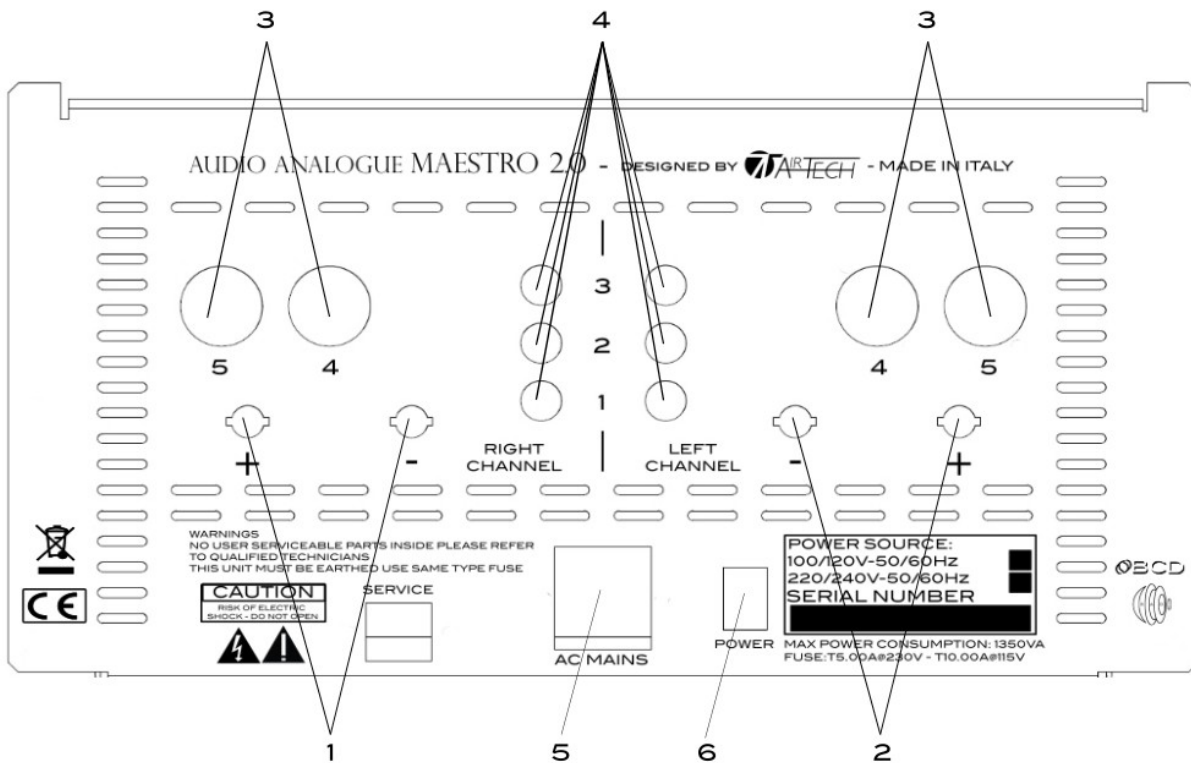

### Description du panneau arrière

1. RIGHT SPEAKER OUT. Connecteur du baffle droit.
2. LEFT SPEAKER OUT. Connecteur du baffle gauche.
3. Entrée équilibrée. (Voir plus loin : Notes sur l'entrée équilibrée).
4. Canaux d'entrée RCA (déséquilibrés)
5. Prise IEC et fusibles. Branchez ici le câble d'alimentation fourni avec l'appareil. Si nécessaire, remplacer par des fusibles de même type et de même valeur (voir panneau arrière)
6. Interrupteur d'arrêt totale.

## DESCRIPTION DE LA TÉLÉCOMMANDE

### Fonctions de l'amplificateur

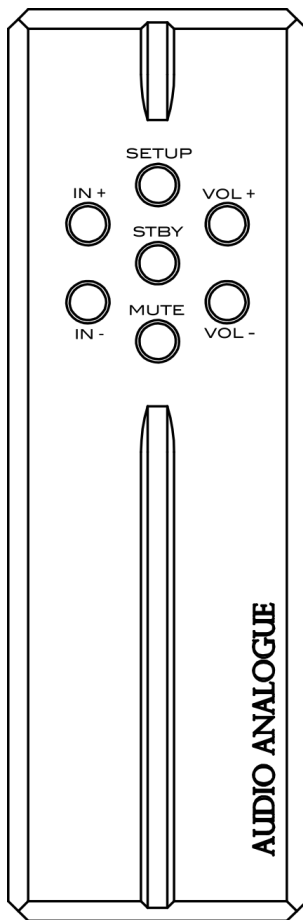

La télécommande est dédiée seulement au Maestro 2.0.

Il y a sept boutons :

- **STBY** : allume et éteint le Maestro 2.0
- **SETUP** : utilisé pour les fonctions spéciales, voir ci-dessous
- **MUTE** : active / désactive la fonction mute
- **IN+** : change la source (augmente le canal)
- **IN-** : change la source (diminue le canal)
- **VOL+** : augmente le volume
- **VOL-** : baisse le volume

**Remarque : Remplacer les piles de la télécommande en cas de dysfonctionnement ou de mauvaise réception des commandes.**

### Ouverture et inspection de l'emballage

Ouvrir la boîte en carton avec précaution pour ne pas endommager le contenu. L'emballage doit contenir :

Un Maestro 2.0 Integrated Amplifier

Une télécommande

Un câble d'alimentation

Deux piles AAA (déjà intégrées dans la télécommande)

Ce manuel

Si l'un des objets énumérés ci-dessus manque, contactez votre revendeur Audio Analogue de confiance. Après avoir extrait les parties les plus petites, retirer avec précaution l'appareil de son emballage. Séparer l'emballage des rembourrages antichoc en mousse. Ouvrez le couvercle du compartiment porte-pile de la télécommande et insérez-les dans les positions appropriées, puis fermez le couvercle du compartiment porte-pile.

### Choix du lieu où placer le Maestro 2.0 Integrated Amplifier

Le Maestro 2.0 Integrated Amplifier est un appareil qui peut produire de la chaleur dans une mesure non négligeable. Pour cette raison, il est conseillé de le placer là où une bonne circulation d'air est assurée. En particulier, il convient de garantir un espace suffisant autour et au-dessus de l'appareil (au moins 5 cm) et d'éviter les placements près de sources de chaleur (radiateurs ou poêles, amplificateurs de puissance, téléviseurs).

### Connexion du Maestro 2.0 Integrated Amplifier

Avant de connecter le Maestro 2.0 Integrated Amplifier aux sources, vérifiez que tous les appareils sont déconnectés du réseau électrique. Tout d'abord, connectez les sorties des sources audio aux entrées du Maestro 2.0 Integrated Amplifier que vous souhaitez utiliser. Utilisez uniquement des câbles de la meilleure qualité. Ensuite, connectez les sorties de haut-parleurs de Maestro 2.0 Integrated Amplifier aux haut-parleurs.

Enfin, insérez le câble d'alimentation fourni au Maestro 2.0 Integrated Amplifier dans la cuvette prévue à cet effet. La fiche du câble d'alimentation doit ensuite être branchée sur une prise réseau, en s'assurant que le bouton d'alimentation de l'appareil est en position "arrêt".

**ATTENTION : Toujours éteindre l'appareil lorsque vous branchez ou débranchez les câbles des baffles pour éviter les chocs électriques.**

**ATTENTION : lorsque vous connectez ou déconnectez les câbles de signal d'une entrée du Maestro 2.0, éteignez toujours tous les appareils connectés.**

### NOTES SUR LA CONNEXION DE LA PHASE RÉSEAU CORRECTE

La broche de phase est positionnée à gauche comme indiqué dans la figure ci-dessous. Le câble d'alimentation fourni a la broche de phase indiquée sur la fiche pour la connexion au réseau électrique, assurez-vous de trouver la position correcte en utilisant un tournevis détecteur de phase et si vous remplacez le câble d'alimentation, assurez-vous de respecter la connexion de phase correcte.

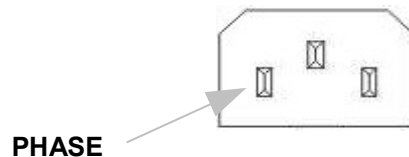

### Allumage du Maestro 2.0 Integrated Amplifier

Tout d'abord mettre le commutateur arrière sur ON. La LED de l'état de veille sur le panneau avant doit s'allumer rouge. Pressez brièvement le bouton-poussoir central ou la touche "STBY" de la télécommande, l'appareil démarre la procédure d'allumage. Si ce n'est pas le cas, consultez la section de dépannage.

### Notes sur l'entrée équilibrée.

L'entrée équilibrée du Maestro 2.0 accepte les signaux conformes à la broche standard des connecteurs XLR indiquée dans la figure ci-dessous. Pour éviter la création de boucles de masse entre l'intégré et la source (qui donnent lieu à des problèmes de bourdonnement), il est conseillé d'utiliser toujours des câbles équilibrés "vrais". En d'autres termes, les câbles dans lesquels le pied de la masse du signal est séparé de l'écran du câble et l'écran du câble est correctement connecté au connecteur du câble.

Caractéristiques électriques : L'impédance d'entrée différentielle du circuit est 47 Kohm. La tension différentielle maximale acceptée par l'entrée équilibrée du Maestro 2.0 est de 6vrms.

Femelle

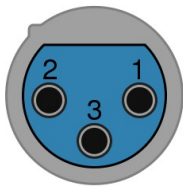

Pin	Fonction
1	Masse
2	Terminal polarité "positive" (en phase)
3	Terminal "négatif" (en contre-phase)

### Notes sur les entrées RCA

Les entrées RCA sont toutes des entrées stéréo standard.

Caractéristiques électriques : La tension d'entrée maximale est de 6 Vrms. L'impédance d'entrée est de : 47kohm.

## Conseils sur l'utilisation du Maestro 2.0 Integrated Amplifier

Il est conseillé d'éteindre l'appareil lorsqu'il n'est pas utilisé et de débrancher la fiche du câble d'alimentation du réseau lorsqu'il n'est pas utilisé pendant de longues périodes et en tout cas lors de tempêtes et d'orages électriques. Évitez d'utiliser de petits objets métalliques près de l'appareil car ils pourraient tomber à l'intérieur.

Ne laissez pas l'appareil allumé si vous ne l'utilisez pas.

### Réglage du volume et silencieux (mute)

Le bouton de volume sur le panneau frontal et les boutons de contrôle de volume sur la télécommande agissent sur le niveau général d'écoute. Cela signifie que le volume des deux canaux est modifié de la même valeur.

Le bouton de silencieux sur la télécommande permet le silence total des deux canaux. Cette fonction est utile si vous avez soudainement besoin de baisser le volume d'écoute, par exemple pour répondre au téléphone ou pour parler à quelqu'un ou encore lorsque vous souhaitez changer le CD dans le lecteur. Lorsque l'appareil est en silencieux, les LEDs de volume commenceront à clignoter pour visualiser l'état dans lequel se trouve l'appareil. Même lorsque l'appareil est muet, vous pouvez sélectionner une entrée différente et changer le réglage du volume. Une fois le silencieux est désactivé, l'appareil retournera au dernier niveau de volume.

### Sélection de l'entrée pour l'écoute

La sélection de l'entrée audio souhaitée pour l'écoute se fait par la pression du bouton Volume/Select sur le panneau frontal pendant trois secondes ou par les boutons de commande de l'entrée de la télécommande. Dans le premier cas, les entrées sont sélectionnées de façon cyclique, dans le second, il est possible de les faire défiler vers le haut ou vers le bas en appuyant simplement sur les touches IN+ et IN- sur la télécommande. Le Maestro 2.0, quand il change une entrée, attend que l'offset de sortie se soit stabilisé pour éviter des bruits sur les baffles. Ce temps augmente lorsque le volume augmente.

### Réglage de la configuration

Cette section décrit les différentes procédures pour définir les fonctions qui caractérisent le Maestro 2.0.

Vous ne pouvez accéder aux fonctions que par la télécommande en utilisant la touche "SET" (une seule pression sur la touche SET pour aller à la configuration suivante).

Lorsque l'appareil entre en mode de configuration, **les LEDs des entrées** indiquent la fonction définie selon la numérotation suivante :

1. Sélection de la luminosité des LEDs
2. Sélection Échelle Volume
3. Réglage de l'équilibrage
4. Réglage du direct mode

Pour modifier le réglage de chaque configuration, il faudra utiliser les touches de la télécommande VOL+ et VOL-, qui activeront les diodes de la barre de volume correspondant au réglage souhaité.

Tous les réglages sont stockés dans le contrôleur afin d'être rappelés à chaque démarrage.

Pour revenir à un fonctionnement normal, continuez d'appuyer sur la touche SET jusqu'à ce que l'amplificateur quitte le mode de configuration et revienne à son état de fonctionnement normal.

### Réglage Luminosité LED (LED entrées n.1)

Dans ce mode, seule la LED de l'entrée 1 sera plus lumineuse. Les trois premières LEDs de volume indiqueront laquelle des trois luminosités possibles est réglée. Le réglage de la luminosité est appliqué aux diodes de volume et de sélection de l'entrée. Les trois options sont :

1. LED volume 1 - Dark Mode (aucune LED allumée)
2. LED volume 2 - luminosité MID (luminosité moyenne)
3. LED volume 3 - luminosité MAX (luminosité maximale, réglage d'usine)

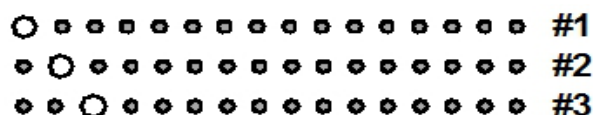

En mode "Dark", les LEDs restent éteintes jusqu'à ce qu'une commande soit envoyée à l'amplificateur, soit à travers la télécommande, soit par le panneau frontale. Lorsque la commande arrive, les LEDs s'allument pendant environ une seconde en montrant l'état de l'appareil. Pour modifier l'intensité lumineuse, appuyez sur les touches "VOL+" et "VOL-" de la télécommande. Chaque pression de la touche fera varier le mode de LED cycliquement, comme représenté dans la figure.

### Sélection Échelle Volume (LED entrées n.2)

Dans ce mode, seule la LED de l'entrée 2 sera plus lumineuse et les LEDs de volume indiqueront la courbe actuellement sélectionnée. Il y a quatre courbes de volume :

1. Courbe #1 - Cette courbe est adaptée aux baffles avec une efficacité normale (fig. 1) (réglage en usine)
2. Courbe #2 - Cette courbe est adaptée aux baffles à haute efficacité (fig. 2).
3. Courbe #3 - Cette courbe optimise l'écoute à mi-volume (fig. 3).
4. Courbe #4 - Ceci est une courbe linéaire -in-dB (fig. 4)

Fig. 5 représente les LEDs de volume en fonction de la courbe choisie. La courbe par défaut est la 1. Pour modifier ce paramètre, appuyez sur les touches "VOL+" et "VOL-" de la télécommande.

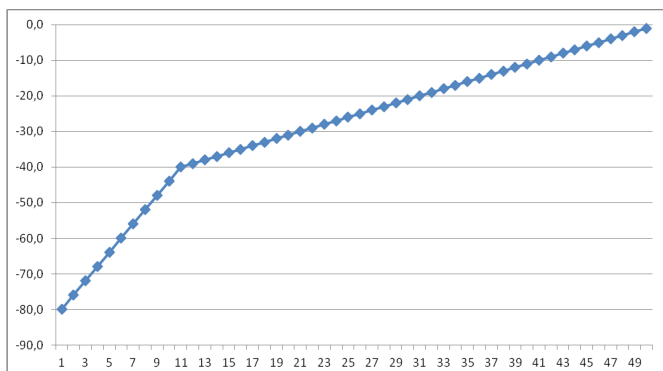

fig.1

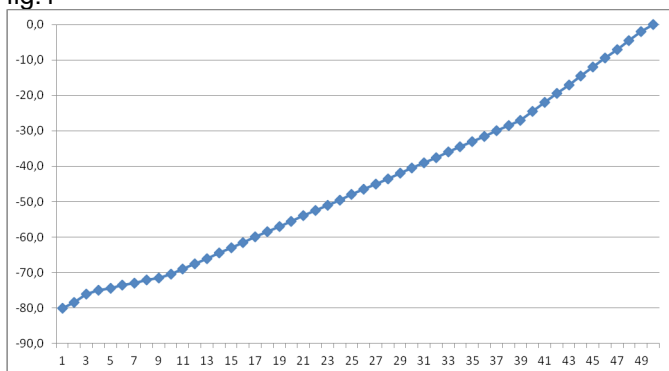

fig.2

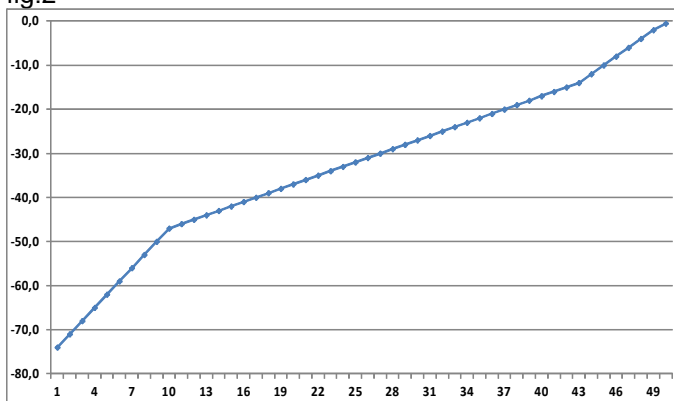

fig.3

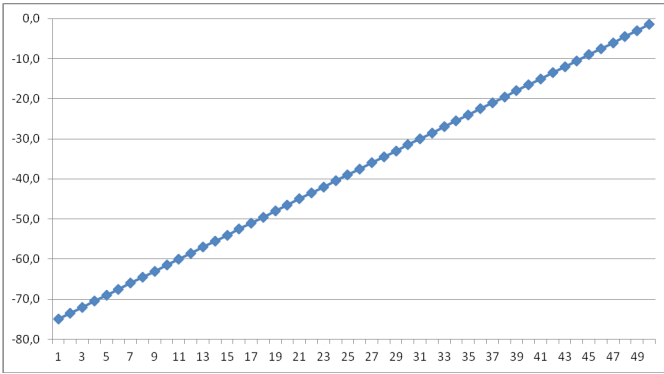

fig.4

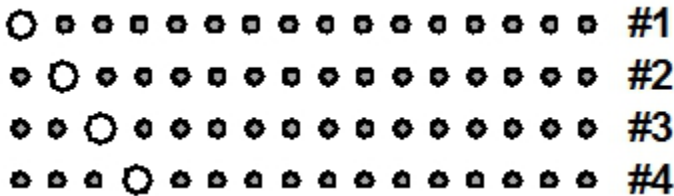
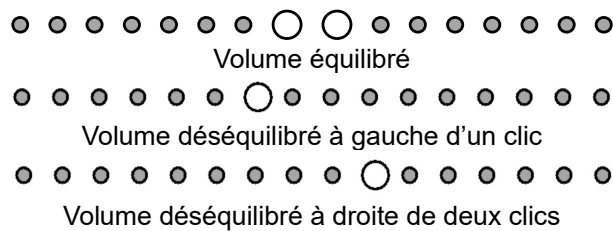

fig.5

La fig. 5 indique les LEDs de volume pour chaque réglage. L'échelle par défaut est le nombre 1. Pour modifier l'échelle de volume, appuyez sur les touches « VOL+ » de la télécommande.

**Réglage du BALANCE (LED entrées n. 3)**

Dans ce mode, seule la LED de l'entrée 3 sera plus lumineuse. Cette fonction permet de régler l'équilibre entre les deux canaux. Dans ce mode, seule la LED d'entrée numéro 3 sera allumée, tandis que la barre des LEDs de volume indiquera le réglage de l'équilibrage courant. Pour changer l'équilibrage, il suffit d'appuyer sur les touches "VOL+" ou "VOL-". Trois exemples sont présentés ci-dessous.



**Mode direct(led entrées 4)**

Dans ce mode, seule la LED de l'entrée 4 sera plus lumineuse. La seule entrée qui peut fonctionner en mode DIRECT est le 3 et une fois la barre de LED de volume activé sont alternativement allumés. Une fois entré dans le set-up et sélectionné la led des entrées 4, le DIRECT mode peut être activé ou désactivé en déplaçant les deux premières led du volume via les touches VOL+ et VOL- de la télécommande. La visualisation de l'état est la suivante :

DIRECT mode désactivé (par défaut) :



DIRECT mode activé (fonctionne comme un amplificateur final) :



**IMPORTANT = Lorsque l'amplificateur est en mode DIRECT, le volume est au maximum. SOYEZ PRUDENT !**

## Signalisations Alarmes

En cas de défaut de fonctionnement, le contrôle de l'appareil doit veiller à ce que les baffles soient déconnectés et que l'alimentation en phases de puissance s'éteigne.

Pour la signalisation des alarmes le Maestro 2.0 utilise les LEDs du volume qui seront allumées dans des configurations particulières.

Il est recommandé d'éteindre immédiatement l'appareil s'il entre en protection.

Lorsque l'appareil est protégé, aucune opération n'est possible.

Les signaux d'alarme prévus dans le Maestro 2.0 concernent :

4. TENSION CONTINUE sur les baffles.

5. TENSION POSITIVE ou NÉGATIVE des stades de puissance trop basse ou absente.

6. Surtempérature des amplificateurs finaux

Ces conditions sont indiquées pour le canal droit et le canal gauche

Voici les combinaisons de diodes pour indiquer le type d'alarme :

	- Température excessive du canal gauche
	- Température excessive du canal droit
	- Tension continue à la sortie gauche du haut-parleur
	- Tension continue à la sortie droite du haut-parleur
	- Pas d'alimentation positive dans le canal de droite
	- Pas d'alimentation négative dans le canal de droite
	- Pas d'alimentation positive dans le canal gauche
	- Pas d'alimentation négative dans le canal gauche

## Informations techniques

Pour obtenir des informations techniques détaillées, consultez le site [www.audioanalogue.com](http://www.audioanalogue.com) où vous pourrez abonner le service newsletter par lequel vous serez toujours au courant des nouveaux produits Audio Analogue. En outre, toutes les documentations techniques publiées sur le site vous seront indiquées.

**ATTENTION : Le Maestro 2.0 n'a pas été projeté pour soutenir la maximale puissance de sortie de façon continue. Les tests à haute puissance avec ondes sinusoïdales sur charges de 8Ω ou moins doivent être conduits pour un temps bref, autrement les protections de sur-température interviendront.**

## Spécifications techniques

Paramètre	Conditions de mensuration	Valeur
Nombre de canaux :	-	2
Impédance à l'entrée	-	47 kΩ
Maximal signal à l'entrée		6V <sub>rms</sub>
Puissance sur charge de 8Ω	Un canal en fonctionnement	200W @ 1% THD + N
Puissance sur charge de 4Ω	Un canal en fonctionnement	400W @ 1% THD + N
Puissance sur charge de 2Ω	Un canal en fonctionnement	600W @ 1% THD + N
Sensibilité	Puissance nominale sur 8Ω	720mV <sub>RMS</sub>
Réponse en fréquence	Atténuation 0dB, Bande à -3dB	90KHz
Résistance de sortie	Puissance nominale sur 2Ω à 1kHz	0.2Ω
Bruit reporté à l'entrée	Limites de bande 0Hz-80kHz Pondéré A	≈20μV ≈10μV
Rapport Signal Bruit (SNR)	Atténuation 0dB, rapporté à la puissance nominale sur 8Ω, pondéré A	≈100 dB
Consommation en état de veille :	230VAC	<1W

**DÉPANNAGE**

Symptôme	Cause	Solution
Pas de LED allumée Pas de son	Câble d'alimentation non branché correctement	Vérifier que le câble d'alimentation de réseau est bien branché dans l'amplificateur et la prise réseau
	Fusibles brûlés	Vérifier les fusibles dans le porte-fusibles (après avoir débranché le câble d'alimentation de la prise réseau) au-dessus de la prise IEC et éventuellement remplacer par d'autres du même type
LED d'une entrée allumée Pas de son	Volume réglé au minimum	Augmenter le volume
	Câbles de signal entre la source et l'amp. intégré déconnectés ou défectueux	Vérifier l'état des câbles et/ou la connexion correcte
	Source désactivée ou pas sélectionnée correctement	Vérifier que la source est allumée et active, et qu'elle est correctement sélectionnée avec le sélecteur d'entrée
	Câbles de puissance entre amp. intégré et baffles mal branchés ou défectueux	Vérifier l'état des câbles et/ou la connexion correcte
La télécommande ne fonctionne pas	Batteries déchargées ou manquantes	Insérer ou remplacer les piles (2 de type 'AAA')
	Distance excessive par rapport au panneau frontal de l'appareil ou angle incorrect	Se rapprocher de l'appareil ou changer d'angle
Une chaîne sonne plus fort que l'autre	L'équilibrage peut ne pas être correctement ajusté	Entrer dans le set-up et ajuster l'équilibre correctement
Le volume se révèle faible même avec beaucoup de led allumées	Échelle de volume sélectionnée incorrecte	Entrez dans la configuration et sélectionnez l'échelle de volume appropriée
<b>Si les solutions proposées ne fonctionnent pas ou si le problème ne figure pas dans la liste, contactez votre revendeur Audio Analogue</b>		

**A. INFORMATIONS SUR L'ÉLIMINATION POUR LES PARTICULIERS****1 Dans l'Union Européenne**

Attention : Pour jeter ce dispositif, ne pas utiliser la poubelle normale !

Les équipements électriques et électroniques usagés doivent être gérés séparément conformément à la législation exigeant le traitement, la valorisation et le recyclage appropriés de ces produits.

Suite aux dispositions mises en œuvre par les États membres, les particuliers résidant dans l'UE peuvent fournir gratuitement les équipements électriques et électroniques usagés à des centres de collecte désignés\*.

Dans certains pays\*, même le revendeur local peut récupérer gratuitement l'ancien produit si l'utilisateur achète un nouveau type similaire.

\*) Pour plus d'informations, veuillez contacter l'autorité locale compétente.

Si les équipements électriques ou électroniques usagés sont équipés de batteries ou d'accumulateurs, l'utilisateur doit les éliminer séparément, conformément à la réglementation en vigueur.

L'élimination correcte de ce produit contribuera à garantir que les déchets sont soumis au traitement, à la valorisation et au recyclage nécessaires pour prévenir leurs effets négatifs potentiels sur l'environnement et la santé humaine, qui pourraient résulter d'une mauvaise gestion des déchets.

**2 Dans les pays qui ne font pas partie de l'UE**

Si vous souhaitez éliminer ce produit, contactez les autorités locales et renseignez-vous sur la méthode d'élimination correcte.

**B. INFORMATIONS SUR L'ÉLIMINATION POUR LES UTILISATEURS COMMERCIAUX****1. Dans l'Union Européenne**

Si le produit est utilisé à des fins commerciales. Procéder comme suit pour l'éliminer.

Contactez votre revendeur Audio Analogue qui vous donnera des informations sur le retrait du produit. Les frais de retrait et de recyclage peuvent être facturés. Les petits produits et les petites quantités pourront également être retirés des centres de collecte locaux.

**2. Dans les pays tiers**

Si vous souhaitez éliminer ce produit, contactez les autorités locales et renseignez-vous sur la méthode d'élimination correcte.

## DEUTSCH

Liebe Audiophile, lieber Audiophiler,

herzlichen Glückwunsch und danke, dass Sie sich für den Maestro 2.0 Integrated Amplifier entschieden haben.

Der integrierte Verstärker Maestro 2.0 ist der Neuankömmling der Audio Analogue-Familie. Weiterentwickelt aus dem Maestro Anniversary, ist er seine natürliche Evolution und Hervorhebung auf höchstem Niveau. Der Maestro 2.0 wurde vom Airtech-Team entwickelt und ist eine perfekte Vermählung von Musikalität und nahezu unbegrenzter Leistung.

### Technische Daten:

- zwei Ringkerntransformatoren mit 670W, die speziell für den Maestro 2.0 entwickelt wurden;
- sowohl der Leistungsverstärker als auch der Vorverstärker nutzen keine globale Rückkopplung;
- alle Stufen sind balanciert;
- RR-Lautstärkereglern mit Relaisdämpfung und hochpräzisen Widerständen;
- Relais-Eingangswahlschalter zur Minimierung von Nicht-Linearitäten;
- überdimensionierte militärische Widerstände mit herkömmlicher Montage zur Minimierung thermischer Verzerrungen;
- Kondensatoren für den Audiogebrauch;
- drei Stereo-RCA-Eingänge;
- zwei balancierte Stereo-Eingänge;
- Mikrocontrollersteuerung.

**VORWORT**

AF GROUP SRL, Inhaber von der Marke AUDIO ANALOGUE und Hersteller von AUDIO ANALOGUE-Produkten, haftet nicht, wenn:

Das in der Bedienungsanleitung beschriebene Betriebsverfahren zur Anwendung und Wartung des Geräts nicht respektiert wird.

Das Gerät infolge von Reparaturen bzw. Umbau durch nicht autorisiertes Fachpersonal oder durch natürliche Abnutzung beschädigt wird.

Kein Teil dieser Bedienungsanleitung darf ohne vorherige Genehmigung von AF GROUP SRL in irgendeiner Form reproduziert, übertragen oder für den öffentlichen und/oder privaten Gebrauch kopiert werden.

Die in dieser Bedienungsanleitung enthaltenen Informationen beziehen sich auf die Daten im Besitz von AF GROUP SRL zum Zeitpunkt der Veröffentlichung; AF GROUP SRL behält sich das Recht vor, Änderungen an diesem Dokument ohne vorherige Ankündigung vorzunehmen.

Das Gerät wurde gemäß der EU-Richtlinien zur CE-Kennzeichnung zum Zeitpunkt des Drucks entworfen und hergestellt. Die notwendigen Tests wurden mit positiven Ergebnissen durchgeführt.

Das Gerät darf nur für die Zwecke verwendet werden, für die es entwickelt wurde.

AF GROUP SRL haftet nicht für Unfälle oder Schäden, die durch unsachgemäßen Gebrauch des Geräts verursacht wurden.

**WARNUNG** Befolgen Sie alle Sicherheitsregeln in der Bedienungsanleitung, bevor Sie das Gerät in Betrieb setzen.

Öffnen Sie das Gerät nicht. Andere als die in dieser Bedienungsanleitung beschriebenen Operationen sollten nicht durchgeführt werden. Wenden Sie sich immer an Ihren AUDIO ANALOGUE-Händler oder direkt an AF GROUP SRL, um technische Unterstützung zu erhalten. Die Gewährleistung verfällt bei Nichtbeachtung der Vorgaben dieser Bedienungsanleitung.

**NÖTIGE VORSICHTSMASSNAHMEN FÜR SICHERHEIT UND WARTUNG**

**ACHTUNG:** Vor Verwendung oder Wartung des Geräts bzw. jeglichen Eingriffen im Gerät müssen Sie diese Bedienungsanleitung sorgfältig durchgelesen haben.

Um das Risiko von Unfällen zu vermeiden, müssen folgende Vorgaben beachtet werden.

Starten Sie das Gerät nicht, bevor Sie sich vergewissert haben, dass die Installation angemessen ist und den Vorgaben in dieser Bedienungsanleitung entspricht.

Installieren Sie diese Anlage nicht an Orten, die sehr hohen Temperaturen oder Feuchtigkeit ausgesetzt sind. Stellen Sie das Gerät nicht auf Teppiche, Teppichböden oder andere weiche Oberflächen. Installieren Sie es ebenfalls nicht in der Nähe von Heizkörpern oder in geschlossenen Räumen ohne eine angemessene Belüftung.

Schalten Sie das Gerät erst ein, wenn es vollständig und korrekt installiert ist. Versorgen Sie das Gerät nur mit Strom, der auf dem Typenschild angegeben ist. Bei Zweifeln über die verfügbare Stromversorgung wenden Sie sich an den technischen Kundendienst.

Das Gerät muss immer an einer geerdeten Steckdose angeschlossen sein. Da das Gehäuse aus Metall besteht, könnte eine fehlende Erdung gefährlich sein.

Im Fall von Schäden am Netzteilkabel ersetzen Sie es sofort durch eines vom gleichen Typ. Trennen Sie die Hauptstromversorgung, bevor Sie diese Operation durchführen.

Stellen Sie keine Gegenstände auf das Netzteilkabel und prüfen Sie, dass es sich nicht in einem Durchgangsbereich befindet. Das Kabel soll nicht aufgerollt oder verknotet sein.

Ersetzen Sie die Schmelzsicherungen immer durch andere vom gleichen Typ.

Verwenden Sie das Gerät nicht in der Nähe von Wasser oder anderen Flüssigkeiten. Sollte Flüssigkeit ins Gerät einfließen, trennen Sie sofort das Netzteilkabel von der Wandsteckdose, ohne die Metallteile des Geräts zu berühren und wenden Sie sich an das technische Fachpersonal für eine Überprüfung, bevor Sie das Gerät wieder verwenden.

Stellen Sie keine Behälter mit Flüssigkeiten auf das Gerät, auch wenn es ausgeschaltet ist.

Halten Sie das Gerät von Wärmequellen wie Sonnenlicht, Küchen, Heizkörpern usw. fern.

Trennen Sie immer das Netzteilkabel von der Steckdose während Gewitter.

Schalten Sie die Stromversorgung immer aus und trennen Sie sie, bevor Sie die Außenreinigung des Geräts durchführen: Benutzen Sie dafür ein trockenes und weiches Tuch. Verwenden Sie nie Lösungsmittel oder Reinigungsmittel auf Alkohobasis.

Wenn der Verstärker von einer sehr kalten zu einer heißen Umgebung transportiert wird, könnte sich Kondenswasser in seinem Inneren bilden, was Funktionsstörungen verursachen könnte.

Wenn das passieren sollte, warten Sie bitte mindestens eine Stunde, bevor Sie das Gerät verwenden, damit es die Raumtemperatur allmählich erreichen kann.

Bei längerer Nichtbenutzung trennen Sie das Gerät vom Stromversorgungsnetz.

**ANWEISUNGEN FÜR DIE STILLLEGUNG**

Wenden Sie sich ans Fachpersonal. Befolgen Sie die Vorgaben der gültigen Gesetze zum Recycling und Abfallentsorgung.

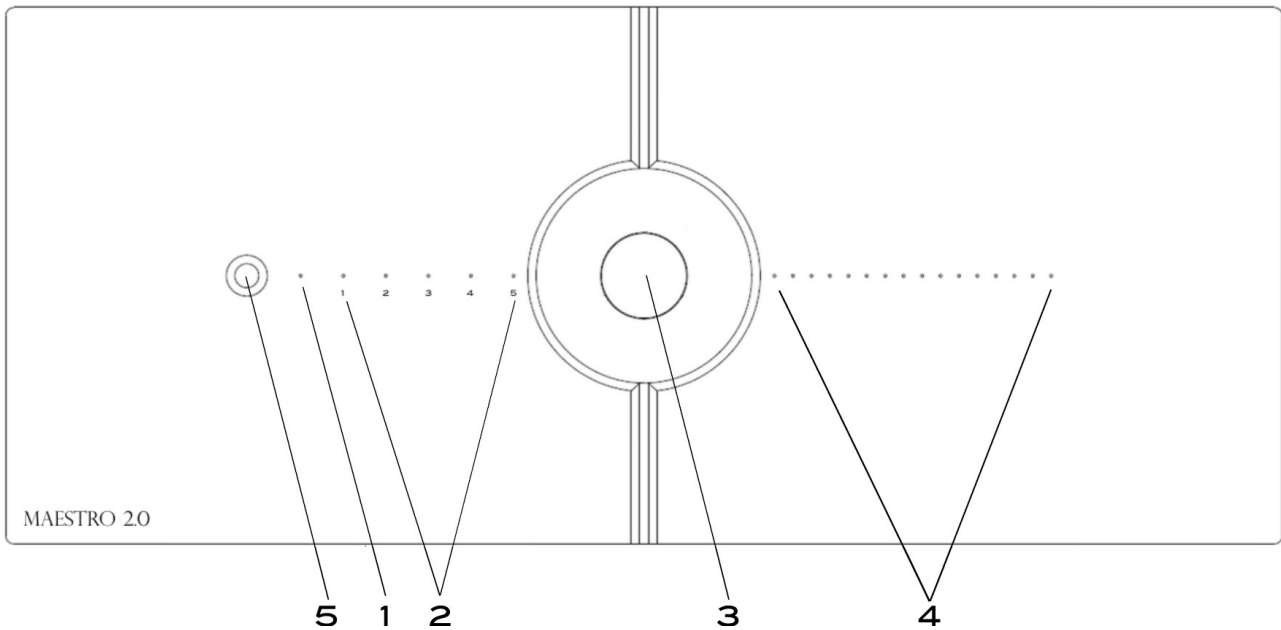

### Beschreibung des Vorderpanels

- 1 Standby-LED (wenn das rote LED an ist, ist das Gerät im Standby; wenn das LED aus ist, ist das Gerät in Betrieb)
- 2 Die fünf LEDs zeigen den aktiven Kanal
- 3 Knopf ON/OFF (ein kurzer Knopfdruck schaltet das Gerät ein, während ein Knopfdruck von mindestens 5 Sekunden es ausschaltet), Dreh-Lautstärkereger, Kanalwahlschalter (mit einem Druck von 3 Sekunden werden die Kanäle gewechselt)
- 4 Anzeigen des Lautstärkeniveaus.
- 5 IR-Empfänger.

### Anmerkung:

- Wenn ein Parameter des Geräts konfiguriert wird, werden die LEDs und der Knopf anders verwendet. Lesen Sie den Abschnitt bezüglich der Vorgehensweise für weitere Details.
- Falls das Gerät in der Nähe von bestimmten Beleuchtungssystemen oder bestimmten Fernsehsystemen verwendet wird, ist bekannt, dass es Funktionsstörungen in der Infrarotsendung geben kann.

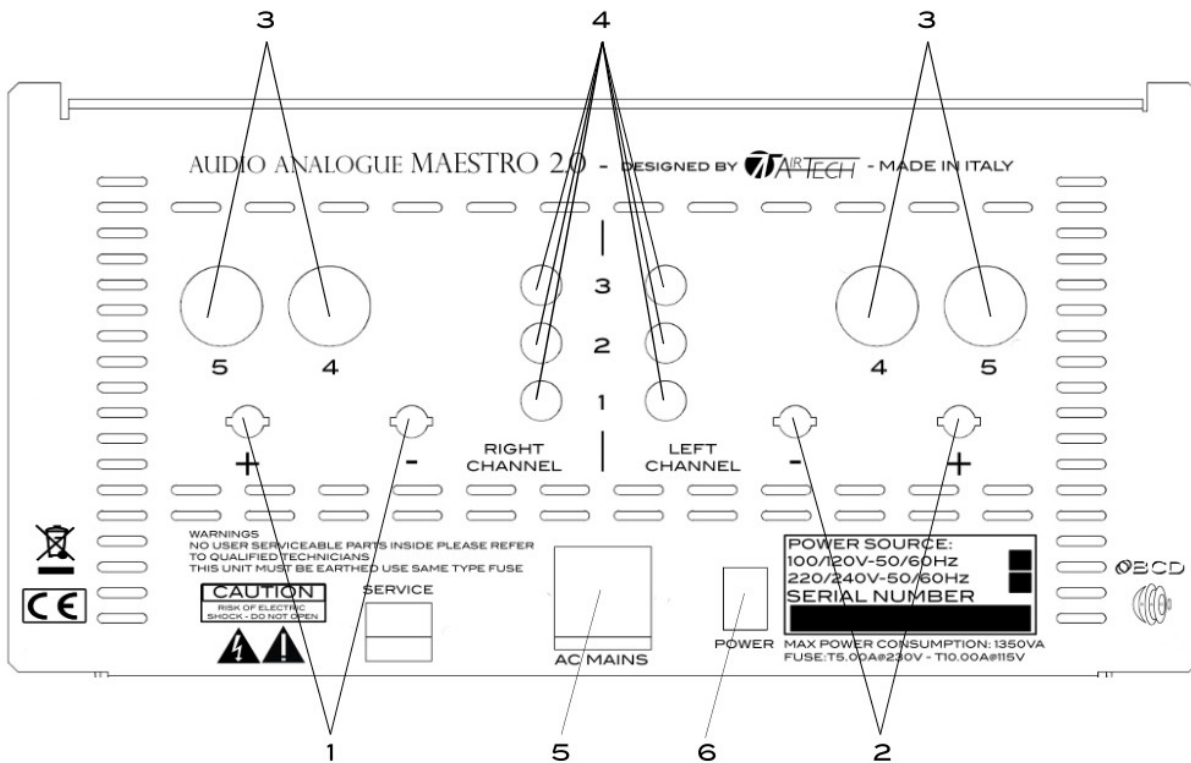

### Beschreibung des Hinterpanels

1. RIGHT SPEAKER OUT. Rechter Lautsprecheranschluss.
2. LEFT SPEAKER OUT. Linker Lautsprecheranschluss.
3. balancierte Eingänge. (Siehe: Anmerkungen zum balancierten Eingang).
4. RCA-Eingangskanäle (unbalanciert)
5. IEC-Steckdose und Schmelzsicherungen. Schließen Sie das mit dem Gerät gelieferte Netzteilkabel hier an. Wenn nötig, ersetzen Sie durch Schmelzsicherungen des gleichen Typs und Wertes (siehe Hinterpanel).
6. Schalter zum vollständigen Ausschalten.

## Beschreibung der Fernbedienung

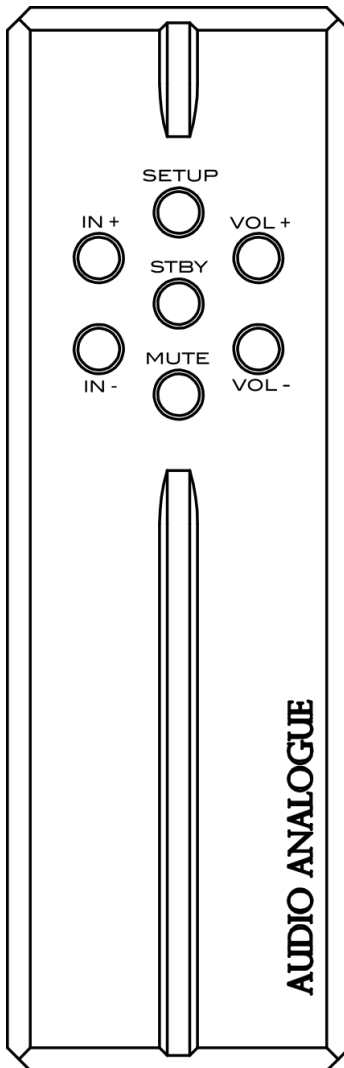

### Funktionen des VERSTÄRKERS

Die mitgelieferte Fernbedienung dient nur dem Verstärker.

Es gibt sieben Tasten:

- **STBY** : schaltet den Verstärker ein und aus
- **SETUP** : verwendet für die Sonderfunktionen. (siehe unten)
- **MUTE** : aktiviert/deaktiviert die Stummschaltung
- **IN+** : wechselt die Quelle (Kanal aufwärts)
- **IN-** : wechselt die Quelle (Kanal abwärts)
- **VOL+** : erhöht die Lautstärke.
- **VOL-** : senkt die Lautstärke

**Anmerkung: Ersetzen Sie die Batterien der Fernbedienung im Fall von Funktionsstörungen oder fehlendem Empfang der Befehle.**

### Auspacken und Prüfung der Verpackung

Öffnen Sie den Karton vorsichtig, um den Inhalt nicht zu beschädigen. Die Verpackung soll enthalten:

- Einen Verstärker Maestro 2.0 Integrated Amplifier
- Eine Fernbedienung
- Ein Netzteilkabel
- Zwei AAA-Batterien (in der Fernbedienung bereits eingelegt)
- Diese Bedienungsanleitung

Sollte einer der oben genannten Gegenstände fehlen, kontaktieren Sie Ihren Audio Analogue-Händler. Nachdem Sie die kleinsten Artikel herausgenommen haben, nehmen Sie das Gerät aus der Verpackung vorsichtig heraus. Trennen Sie die Verpackung von der stoßfesten Schaumstoffpolsterung. Öffnen Sie den Deckel des Batteriefachs der Fernbedienung und legen Sie die Batterien korrekt ein; dann schließen Sie den Deckel des Batteriefachs.

### Ort, wo der Maestro 2.0 Integrated Amplifier hingestellt wird

Der Maestro 2.0 Integrated Amplifier ist ein Gerät, das eine große Menge Wärme erzeugen kann. Aus diesem Grund wird empfohlen, es an einen gut belüfteten Ort zu stellen. Insbesondere sollen Sie darauf achten, genügend Freiraum (mindestens 5 cm) um und über dem Gerät sicherzustellen, und vermeiden, es in die Nähe von Wärmequellen (Heizkörper oder Öfen, Leistungsverstärker, Fernseher) zu stellen.

### Den Maestro 2.0 Integrated Amplifier anschließen

Bevor Sie den Maestro 2.0 Integrated Amplifier an die Klangquellen anschließen, vergewissern Sie sich, dass alle Geräte vom Stromnetz getrennt sind. Zuerst schließen Sie die Ausgänge der Klangquellen an die Eingänge des Maestro 2.0 Integrated Amplifier an, die Sie verwenden möchten. Verwenden Sie nur Kabel der besten Qualität. Dann schließen Sie die Lautsprecher-Ausgänge des Maestro 2.0 Integrated Amplifier an die Lautsprecher an.

Schließlich stecken Sie das mit dem Maestro 2.0 Integrated Amplifier mitgelieferte Netzteilkabel in den entsprechenden Eingang ein. Vergewissern Sie sich, dass der Einschaltknopf des Geräts auf OFF ist, dann schließen Sie den Stecker des Netzteilkabels an eine Netzsteckdose an.

**ACHTUNG:** Schalten Sie immer das Gerät aus, wenn Sie die Lautsprecher-Kabel anschließen oder trennen, um Stromunfälle zu vermeiden.

**ACHTUNG:** Wenn Sie die Signalkabel mit einem Eingang vom Maestro 2.0 anschließen oder trennen, schalten Sie immer alle damit angeschlossenen Geräte aus.

### ANMERKUNG ZUM KORREKTEN PHASENANSCHLUSS

Das Phase-Pin befindet sich links, wie auf dem Bild hier unten gezeigt. Auf dem Stecker zum Anschluss ans Stromnetz des mitgelieferten Netzteilkabels ist das Phase-Pin vermerkt. Finden Sie die richtige Stelle, indem Sie einen Phasenprüfer-Schraubendreher verwenden. Wenn Sie das Netzteilkabel ersetzen, beachten Sie den richtigen Phasenanschluss.

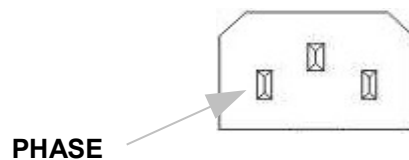

### Den Maestro 2.0 Integrated Amplifier einschalten

Stellen Sie zuerst den Schalter auf der Rückseite auf ON. Das Standby-LED auf dem Vorderpanel muss Rot leuchten. Drücken Sie kurz den mittigen Einstellknopf oder die „STBY“-Taste der Fernbedienung, das Gerät wird mit dem Startvorgang beginnen. Sollte es nicht passieren, lesen Sie den Abschnitt über die Störungsbehebung.

### Anmerkung zum balancierten Eingang.

Der balancierte Eingang des Maestro 2.0 akzeptiert Signale gemäß der Standard-Pinbelegung der XLR-Steckverbinder, wie das Bild hier unten zeigt. Um die Entstehung einer Erdschleife (die Brummgeräusche verursacht) zwischen dem Leistungsverstärker und der Quelle zu vermeiden, wird empfohlen, immer „wahre“ balancierte Kabel zu verwenden. Das heißt, Kabel, in denen der Signalmasse-Pin vom Kabelschirm getrennt ist und der Kabelschirm am Steckverbinder richtig angeschlossen ist.

Elektrische Eigenschaften: Die differentielle Eingangsimpedanz der Schaltung ist 47 KOhm. Die maximale differentielle Spannung, die vom balancierten Eingang des Maestro 2.0 akzeptiert wird, ist  $6V_{rms}$ .

Weiblich



XLR

Pin	Funktion
1	Masse
2	„Positiver“ Pol (in Phase)
3	„Negativer“ Pol (in Gegenphase)

### Anmerkung zu den RCA-Eingängen

Die RCA-Eingänge sind alle Standard-Stereoeingänge.

Elektrische Eigenschaften: Die maximale Eingangsspannung ist  $6V_{rms}$ . Die Eingangsimpedanz ist: 47KOhm.

### Tipps zur Verwendung des Maestro 2.0 Integrated Amplifier

Es wird empfohlen, das Gerät auszuschalten, wenn es nicht verwendet wird, und den Stecker des Netzteilkabels aus der Steckdose zu ziehen, wenn es lange nicht verwendet werden soll sowie bei Gewittern und Blitzen. Benutzen Sie keine kleinen Gegenstände aus Metall in der Nähe vom Gerät, weil sie ins Gerät hineinfallen könnten.

Lassen Sie das Gerät nicht eingeschaltet, wenn es nicht verwendet wird.

### Lautstärke regeln und stumm (mute) stellen

Der Lautstärkereglern auf dem Vorderpanel und die Lautstärke-Tasten der Fernbedienung ändern den allgemeinen Lautstärkepegel. Das heißt, dass die Lautstärke beider Kanäle nach dem gleichen Wert geändert wird.

Die Stumm-Taste der Fernbedienung schaltet beide Kanäle stumm. Diese Funktion ist nützlich, wenn Sie plötzlich die Lautstärke senken möchten, zum Beispiel, um ans Telefon zu gehen oder mit jemandem zu reden oder auch wenn Sie die CD im Player wechseln möchten. Wenn das Gerät stummgeschaltet ist, werden die Lautstärke-LEDs anfangen zu blinken, um den Status des Geräts zu zeigen. Auch während das Gerät stummgeschaltet ist, ist es möglich, einen anderen Eingang auszuwählen und die Lautstärke zu regeln. Nachdem die Stummschaltung deaktiviert wird, ist die Lautstärke des Geräts die letzte, die eingestellt wurde.

### Audioeingang auswählen

Der gewünschte Audioeingang wird durch den drei Sekunden langen Druck des Lautstärkereglers/Kanalwahlschalters oder durch die Eingangskontrolle-Tasten der Fernbedienung ausgewählt. Im ersten Fall werden die Eingänge zyklisch ausgewählt, im zweiten kann man sie auf- und abwärts wechseln, indem man die Tasten IN+ und IN- der Fernbedienung drückt. Wenn der Maestro 2.0 einen Eingang wechselt, wartet er, dass die Ausgangs-Offset-Spannung sich stabilisiert hat, um Geräusche in den Lautsprechern zu vermeiden. Je höher die Lautstärke ist, desto länger ist diese Zeit.

### Einstellung der Konfiguration

In diesem Abschnitt werden die verschiedenen Vorgehensweisen beschrieben, um die Funktionen des Maestro 2.0 einzustellen.

Die Funktionen sind nur durch die Fernbedienung zugänglich, indem die „SET“-Taste gedrückt wird (mit einem einzigen SET-Tastendruck geht es zur nächsten Einstellung).

Wenn das Gerät im Konfigurationsmodus ist, werden die **Eingang-LEDs** die eingestellte Funktion nach der folgenden Nummerierung zeigen:

1. Einstellung der Helligkeit der LEDs
2. Auswahl der Lautstärkeskala
3. Regelung der Balancierung
4. Direct mode-Einstellung

Um die Einstellung jeder Konfiguration zu ändern, sollen die Tasten VOL+ und VOL- der Fernbedienung verwendet werden, die die der gewünschten Einstellung entsprechenden LEDs der Lautstärkeleiste aktivieren werden.

Alle Einstellungen werden im Controller gespeichert, so dass sie jedes Mal abgerufen werden, wenn das Gerät eingeschaltet wird.

**Um zum normalen Betrieb zurückzukommen, drücken Sie mehrmals die SET-Taste, bis der Verstärker aus dem Konfigurationsmodus kommt und wieder im normalen Betriebsstatus ist.**

### Einstellung der Helligkeit der LEDs (Eingang-LED Nr. 1)

In diesem Modus wird nur das Eingang-LED 1 heller sein. Die ersten drei **Laustärke-LEDs** werden zeigen, welcher der drei möglichen Helligkeitsgrade eingestellt ist. Die Regelung der Helligkeit betrifft sowohl die Lautstärke-LEDs als auch die Eingang-LEDs. Die drei Optionen sind:

1. Lautstärke-LED 1 - Dark Mode (kein LED leuchtet)
2. Lautstärke-LED 2 – MID-Helligkeit (mittlere Helligkeit)
3. Lautstärke-LED 3 – MAX-Helligkeit (maximale Helligkeit, Werkseinstellung)



Im „Dark“-Modus bleiben die LEDs ausgeschaltet, bis ein Befehl durch die Fernbedienung bzw. die Controller am Vorderpanel an den Verstärker gesendet wird. Wenn der Befehl empfangen wird, leuchten die LEDs circa eine Sekunde lang und zeigen den Status des Geräts. Um die Helligkeit zu ändern, drücken Sie die Tasten „VOL+“ und „VOL-“ der Fernbedienung. Jeder Tastendruck ändert den LED-Modus der Reihe nach, wie das Bild zeigt.

### Auswahl der Lautstärkeskala (Eingang-LED Nr. 2)

In diesem Modus ist nur das Eingang-LED 2 heller und die Lautstärke-LEDs zeigen die aktuell eingestellte Lautstärkeskala. Es gibt vier Lautstärkeskalen:

1. Lautstärkeskala #1 – Diese Skala eignet sich für die Lautsprecher mit normaler Effizienz (Abb. 1) (Werkseinstellung)
2. Lautstärkeskala #2 – Diese Skala eignet sich für die Lautsprecher mit hoher Effizienz (Abb. 2).
3. Lautstärkeskala #3 – Diese Skala optimiert den Lautstärkepegel bei mittlerer Lautstärke (Abb. 3).
4. Lautstärkeskala #4 – Das ist eine lineare dB-Skala (Abb. 4).



Abb. 1



Abb. 2

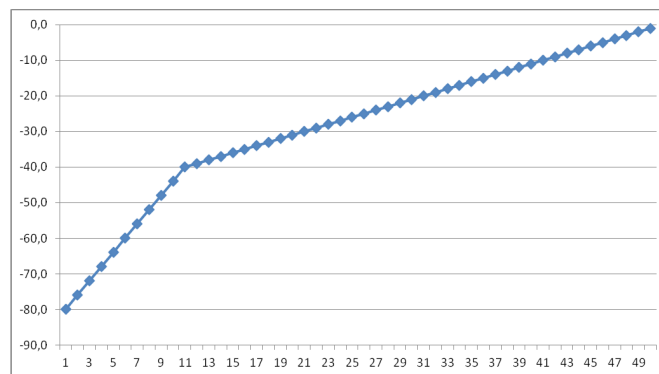

Abb. 3

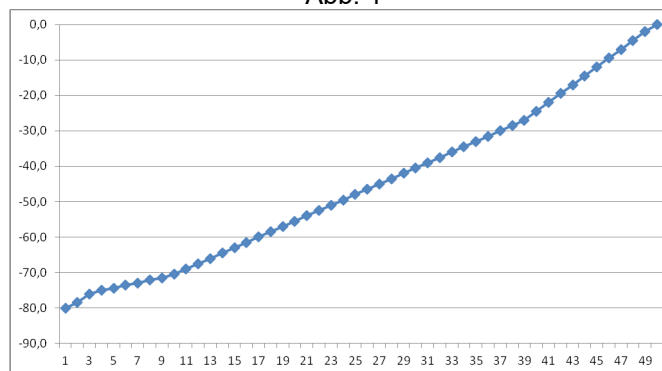

Abb. 4

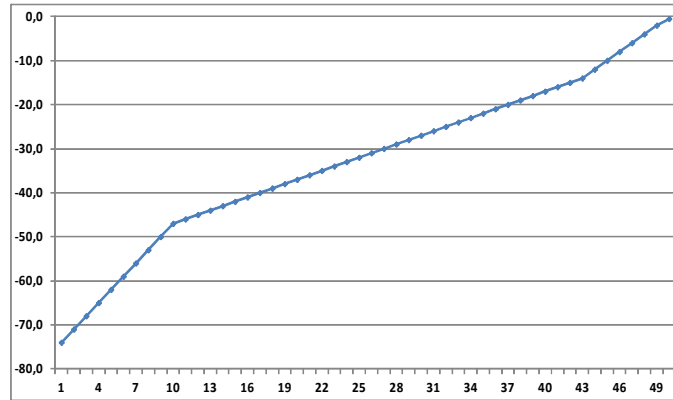

Abb. 5

In Abb. 5 werden die Lautstärke-LEDs der ausgewählten Skala entsprechend dargestellt. Die Werkseinstellung ist die Lautstärkeskala Nummer 1. Um diese Einstellung zu ändern, drücken Sie die Tasten „VOL+“ oder „VOL-“ der Fernbedienung.

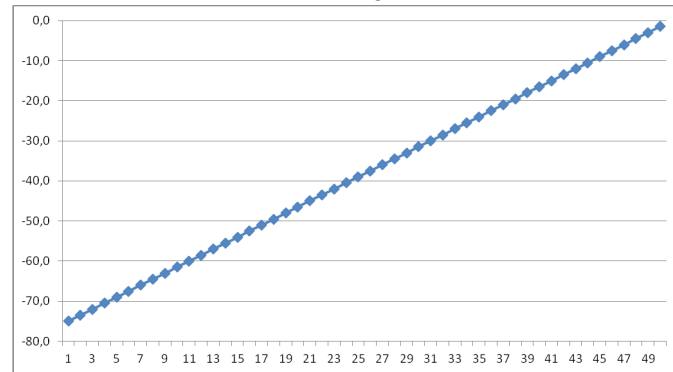
**Regelung der Balancierung (Eingang-LED Nr. 3)**

In diesem Modus ist nur das Eingang-LED 3 heller. Mit dieser Funktion kann die Balancierung zwischen den beiden Kanälen geregelt werden. In diesem Modus leuchtet nur das Eingang-LED Nummer 3, während die LEDs der Lautstärkeleiste die aktuelle Einstellung der Balancierung zeigen. Um diese Balancierung zu ändern, drücken Sie die Tasten „VOL+“ und „VOL-“. Hier unten werden drei Beispiele gezeigt.

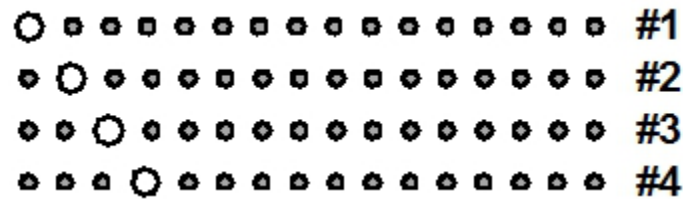
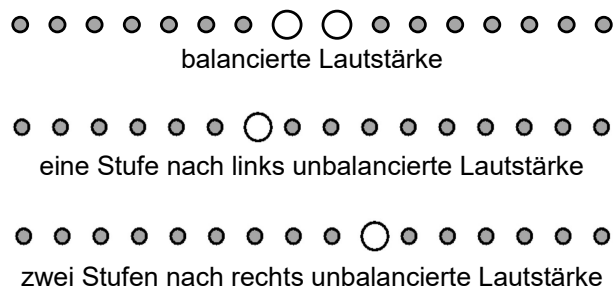

### Direct mode-Einstellung (Eingang-LED Nr. 4)

In diesem Modus ist nur das Eingang-LED 4 heller. Der einzige Eingang, der in Direct mode funktionieren kann, ist die Nummer 3. Nachdem dieser Modus aktiviert ist, leuchten die LEDs der Lautstärkeleiste abwechselnd. Nachdem Sie in den Einstellungen sind und das Eingang-LED 4 ausgewählt haben, kann der Direct mode aktiviert oder deaktiviert werden, indem Sie die ersten zwei Lautstärke-LEDs durch die Tasten „VOL+“ und „VOL-“ der Fernbedienung bewegen. Die Statusanzeige ist folgende:

Deaktivierter DIRECT mode (Werkseinstellung):



Aktivierter DIRECT mode (funktioniert wie ein Endverstärker):



**WICHTIG = Wenn der Verstärker in Direct mode ist, ist die Lautstärke am Höchsten. PASSEN SIE AUF!**

### Alarmsignale

Im Fall von Funktionsstörungen wird der Controller des Geräts die Lautsprecher trennen und die Stromversorgung der Leistungsstufen ausschalten.

Als Alarmsignale verwendet der Maestro 2.0 die Lautstärke-LEDs, die in besonderen Konfigurationen leuchten werden.

**Es wird empfohlen, bei Alarmsignalen das Gerät sofort auszuschalten.**

Wenn das Gerät in Schutzmodus ist, können keine Operationen durchgeführt werden.

Die im Maestro 2.0 vorgesehenen Alarmsignale betreffen:

1. GLEICHSPANNUNG auf den Lautsprechern.
2. Zu niedrige oder keine POSITIVE oder NEGATIVE SPANNUNG der Leistungsstufen.
3. ÜBERTEMPERATUR der Endverstärker.
4. Diese Zustände können sowohl für den rechten als auch für den linken Kanal auftreten.
5. Hier unten werden die LED-Kombinationen für den jeweiligen Alarmtyp gezeigt:

	-Übertemperatur des linken Kanals
	-Übertemperatur des rechten Kanals
	-Gleichspannung im linken Lautsprecherausgang
	-Gleichspannung im rechten Lautsprecherausgang
	-Keine positive Stromversorgung im rechten Kanal
	-Keine negative Stromversorgung im rechten Kanal
	-Keine positive Stromversorgung im linken Kanal
	-Keine negative Stromversorgung im linken Kanal

### Technische Informationen

Um detaillierte technische Informationen zu erhalten, besuchen Sie bitte die Webseite [www.audioanalogue.com](http://www.audioanalogue.com), auf der Sie sich für den Newsletterdienst anmelden können. So werden Sie immer auf dem neuesten Stand bezüglich der neuen Audio Analogue-Produkte sein. Außerdem werden Sie über alle technischen Dokumentationen auf der Webseite informiert.

**ACHTUNG: Der Maestro 2.0 wurde nicht entwickelt, um die kontinuierliche maximale Ausgangsleistung zu tragen. Die Hochleistungstests mit Sinuswellen auf Ladungen von 8Ω sollen nur für kurze Zeit durchgeführt werden, ansonsten werden die Übertemperaturschutzeinrichtungen das Gerät ausschalten.**

**Technische Daten**

<b>Parameter</b>	<b>Messbedingungen</b>	<b>Wert</b>
Anzahl der Kanäle	-	2
Eingangsimpedanz	-	47 k $\Omega$
Maximaler Eingangssignal		6Vrms
Leistung auf Ladung von 8 $\Omega$	Ein Kanal in Betrieb	150W @ 1% THD + N
Leistung auf Ladung von 4 $\Omega$	Ein Kanal in Betrieb	300W @ 1% THD + N
Leistung auf Ladung von 2 $\Omega$	Ein Kanal in Betrieb	600W @ 1% THD + N
Sensitivität	Nennleistung auf 8 $\Omega$	720mVRMS
Frequenzgang	Dämpfung 0dB, Band von -3dB	90KHz
Ausgangswiderstand	Nennleistung auf 2 $\Omega$ von 1kHz	0.2 $\Omega$
Rauschpegel	Frequenzgrenzen 0Hz-80kHz A-Bewertung	$\approx$ 20 $\mu$ V $\approx$ 10 $\mu$ V
Rauschabstand	Dämpfung 0dB, in Bezug auf die Nennleistung auf 8 $\Omega$ , A-Bewertung	$\approx$ 100 dB
Stromverbrauch im Standby	230VAC	<1W

**STÖRUNGSBEHEBUNG**

<b>Symptom</b>	<b>Ursache</b>	<b>Lösung</b>
Kein LED leuchtet Kein Ton	Netzteilkabel nicht richtig angeschlossen	Prüfen Sie, dass das Netzteilkabel am Verstärker und an der Netzsteckdose gut angeschlossen ist
	Verbrannte Schmelzsicherungen	Prüfen Sie die Schmelzsicherungen im Sicherungshalter (nachdem Sie das Netzteilkabel von der Netzsteckdose getrennt haben) über der IEC-Steckdose und ggf. ersetzen Sie sie durch andere des gleichen Typs
Ein Eingang-LED leuchtet Kein Ton	Lautstärke am Leisesten eingestellt	Erhöhen Sie die Lautstärke
	Signalkabel zwischen Quelle und integriertem Verstärker nicht richtig angeschlossen oder defekt	Prüfen Sie den Zustand der Kabel und/oder dass sie richtig angeschlossen sind
	Quelle ausgeschaltet oder nicht richtig ausgewählt	Prüfen Sie, dass die Quelle eingeschaltet und aktiv ist und dass sie durch den Eingangswahlschalter richtig ausgewählt wurde
	Netzteilkabel zwischen integriertem Verstärker und Lautsprechern nicht richtig angeschlossen oder defekt	Prüfen Sie den Zustand der Kabel und/oder dass sie richtig angeschlossen sind
Die Fernbedienung funktioniert nicht	Leere oder fehlende Batterien	Legen Sie die Batterien ein oder wechseln Sie sie (2 AAA-Batterien)
	Zu große Entfernung vom Vorderpanel des Geräts oder nicht korrekter Winkel	Nähern Sie sich dem Gerät oder ändern Sie den Winkel
Ein Kanal klingt lauter als der andere	Die Balancierung könnte nicht richtig eingestellt sein	Gehen Sie in die Einstellungen und stellen Sie die Balancierung richtig ein
Die Lautstärke ist niedrig, auch wenn viele LEDs leuchten	Ausgewählte Lautstärkeskala nicht korrekt	Gehen Sie in die Einstellungen und wählen Sie die korrekte Lautstärkeskala aus
<b>Sollten die empfohlenen Lösungen das Problem nicht beheben oder ist das Problem nicht aufgelistet, wenden Sie sich bitte an Ihren Audio Analogue-Händler.</b>		

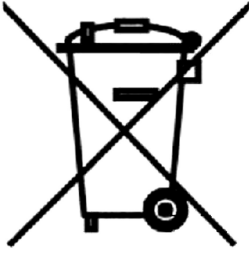

## **A. HINWEISE ÜBER DIE ENTSORGUNG FÜR DIE VERBRAUCHER**

### **1 In der Europäischen Union**

Achtung: Um dieses Gerät zu entsorgen, verwenden Sie nicht die normale Mülltonne!

Gebrauchte Elektro- und Elektronikgeräte müssen gemäß dem Gesetz, das die Behandlung, die Sammlung und das Recycling dieser Produkte regelt, getrennt entsorgt werden. Infolge der Vorschriften der Mitgliedsstaaten können in der EU wohnhafte Privatpersonen ihre gebrauchten Elektro- und Elektronikgeräte an bestimmte Sammelstellen\* kostenlos abgeben.

In einigen Ländern\* kann auch der Händler das Altgerät kostenlos zurücknehmen, wenn der Verbraucher ein neues ähnliches Gerät kauft.

\*) Für weitere Informationen wenden Sie sich bitte an die zuständige Behörde Ihrer Kommune. Wenn die gebrauchten Elektro- und Elektronikgeräte Batterien oder Akkus enthalten, soll der Verbraucher diese Batterien und Akkus gemäß den örtlichen Vorschriften vorab getrennt entsorgen. Die korrekte Entsorgung dieses Produkts wird dazu beitragen, dass die Abfälle behandelt, verwertet und recycelt werden. Dabei wird die mögliche negative Auswirkung auf die Umwelt und auf die menschliche Gesundheit verhindert, die eine unkorrekte Müllentsorgung verursachen könnte.

### **2 In anderen Ländern außerhalb der EU.**

Wenn Sie dieses Produkt entsorgen möchten, wenden Sie sich an die örtliche Behörde und informieren Sie sich über die korrekte Entsorgung.

## **B. HINWEISE ÜBER DIE ENTSORGUNG FÜR DIE UNTERNEHMER**

### **1. In der Europäischen Union**

Wenn das Produkt zu gewerblichen Zwecken verwendet wird, entsorgen Sie es, wie folgt:

Wenden Sie sich an Ihren Audio Analogue-Händler, der Hinweise über die Rücknahme des Produkts geben wird. Rücknahme- und Recyclingkosten könnten zu Ihren Lasten entstehen. Kleine Produkte und geringe Mengen können auch in den örtlichen Sammelstellen abgegeben werden.

### **2. In anderen Ländern außerhalb der EU**

Wenn Sie dieses Produkt entsorgen möchten, wenden Sie sich an die örtliche Behörde und informieren Sie sich über die korrekte Entsorgung.

AUDIO ANALOGUE

[www.audioanalogue.com](http://www.audioanalogue.com)

[info@audioanalogue.com](mailto:info@audioanalogue.com)

Manufactured in ITALY and distributed by: **AF GROUP SRL**